

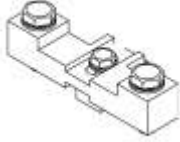



Motor - Auto's geproduceerd tot: 3-oktober-2022

Speciaal Gereedschap / Algemene Uitrusting

 <p>E221556</p>	<p>303-1643 Locking Tool, Flywheel</p>
 <p>E231071</p>	<p>303-1645 Installer, Front Crankshaft Seal</p>
 <p>E236096</p>	<p>303-1649 Locking Tool, Camshaft</p>
 <p>E260084</p>	<p>303-1668 Sealer Gun, Front Cover</p>
 <p>303699</p>	<p>303-699 Sleutel, oliefilter</p>
<p>Kunststof schraper</p>	
<p>Boor 2 mm</p>	

Materialen

Onderdeel	Specificatie
Primer H-BW CU7J-BNDRT-AA/CA	-
Silicone Sealant LB-AX Silicone Sealant LB-AX	WSS-M4G323-A10

1. **N.B.:** Zorg dat de pasvlakken schoon en vrij van verontreinigingen zijn.

1. Algemene Uitrusting: Kunststof schraper
2. *Materialen:* Primer H-BW / CU7J-BNDRT-AA/CA

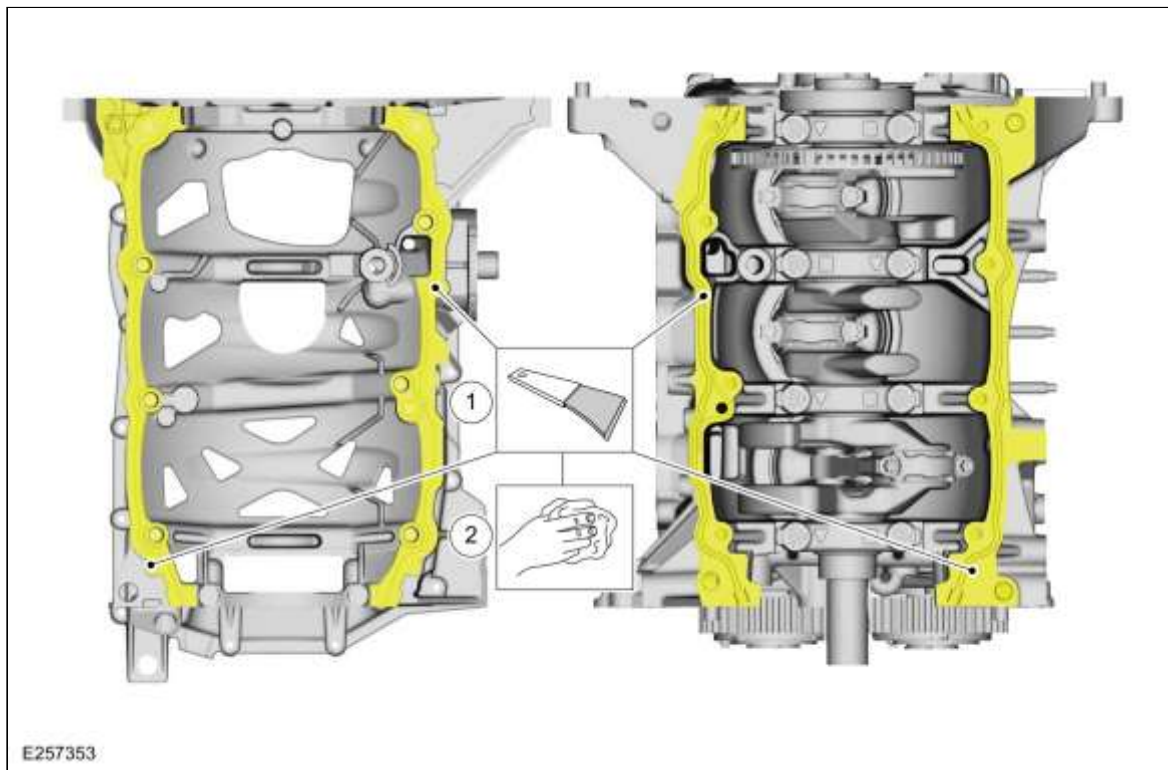

2. **N.B.:** Het onderdeel moet binnen 10 minuten na het aanbrengen van het afdichtmiddel worden aangebracht.

Speciaal servicegereedschap gebruiken: 303-1668 Sealer Gun, Front Cover.

Materialen: Silicone Sealant LB-AX / Silicone Sealant LB-AX (WSS-M4G323-A10)

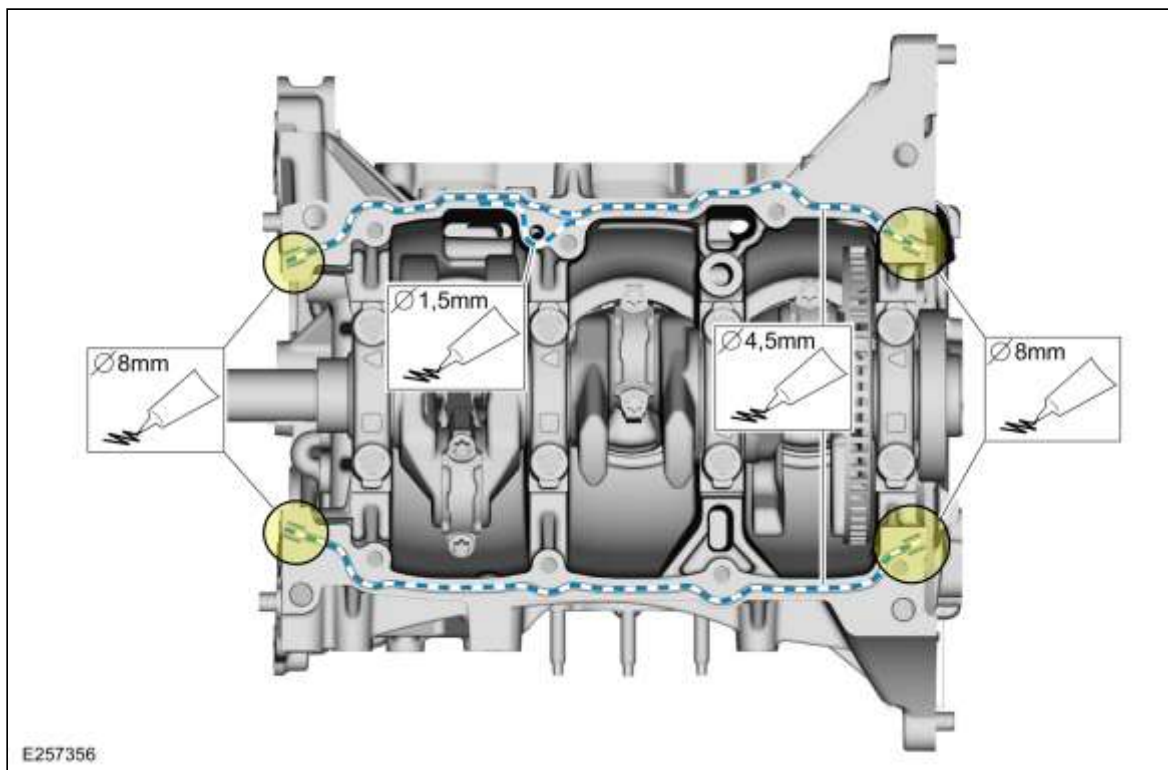

3. **Koppel:**

Fase 1: 23 Nm

Fase 2: 23 Nm

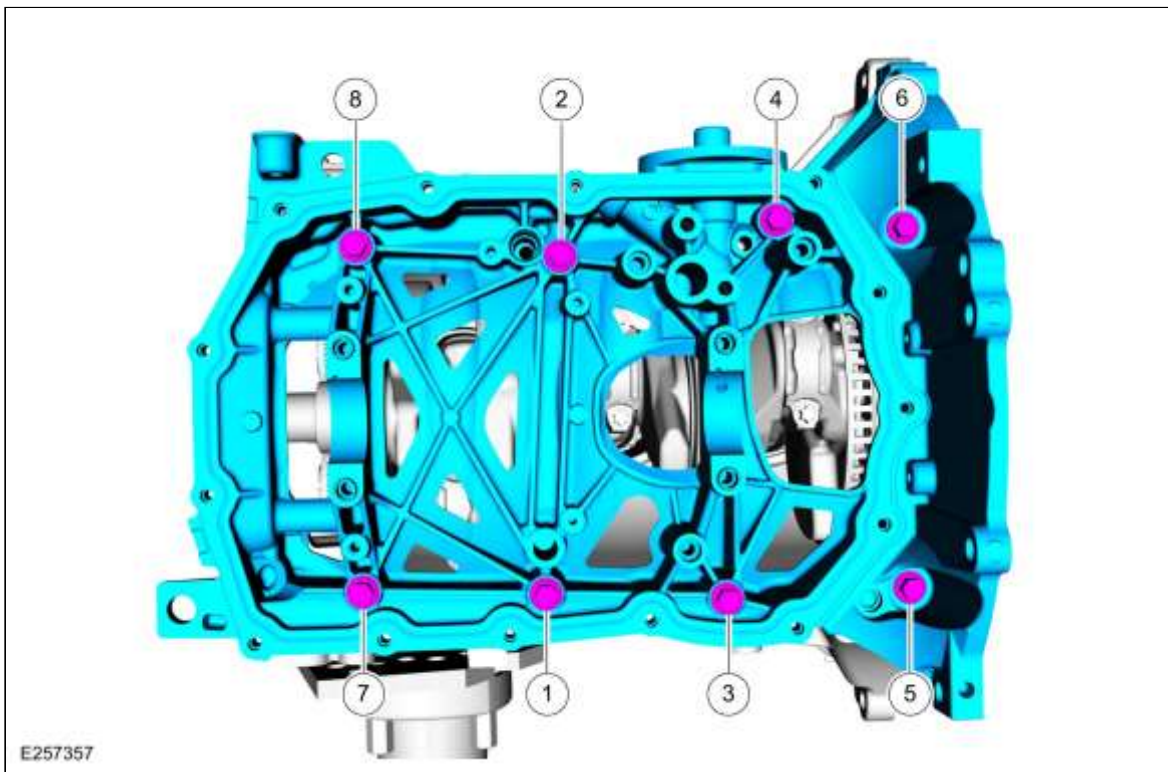

4.

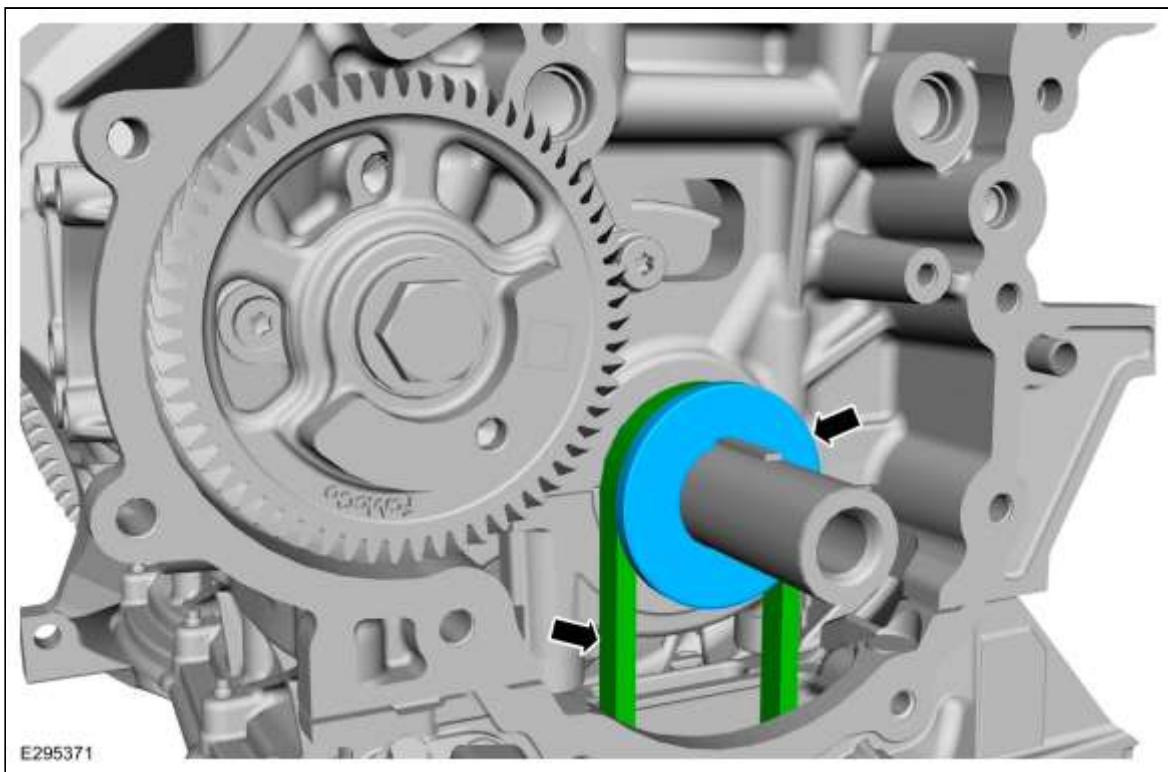

5. **N.B.:** Sluit de elektrische connector van de module van de actieve "on-demand" koppeling aan.

N.B.: Haal alle bouten handvast aan alvorens ze op aanhaalmoment aan te halen.

Koppel: 23 Nm

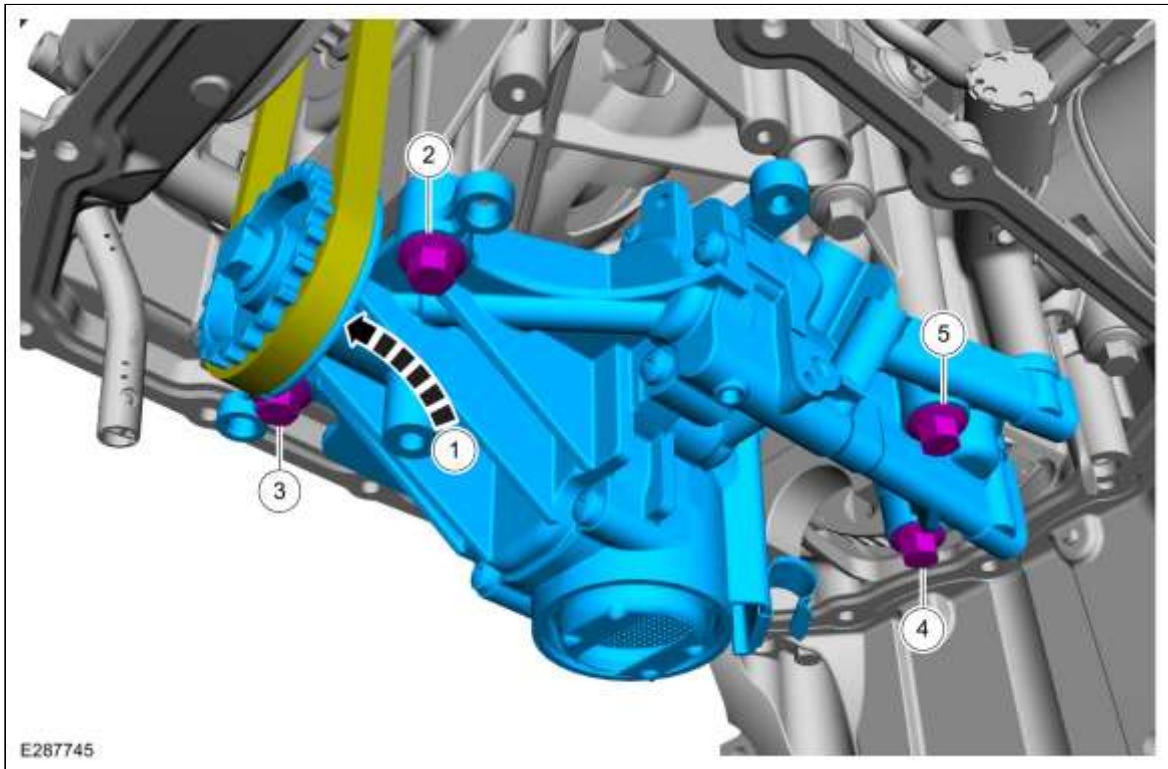

6. *Koppel:* 10 Nm

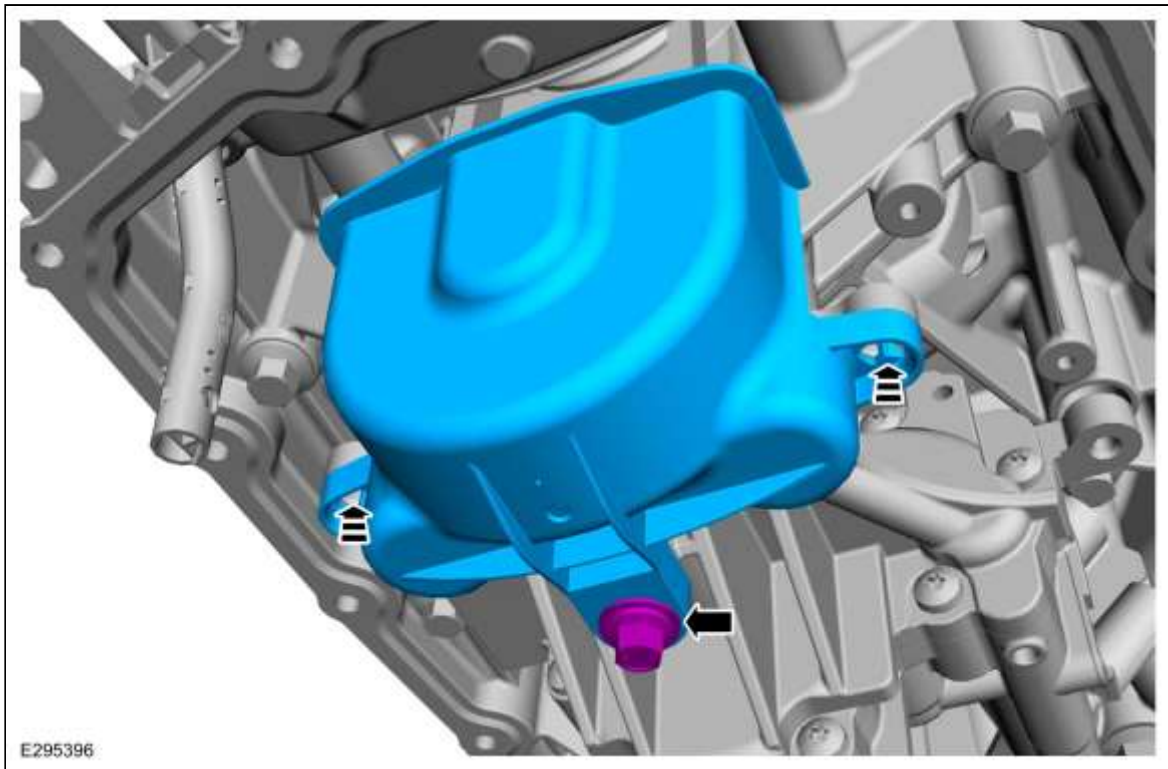

7. **N.B.:** *Het onderdeel/de onderdelen moet(en) worden gesmeerd met schone motorolie.*

Koppel: 10 Nm

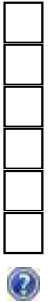
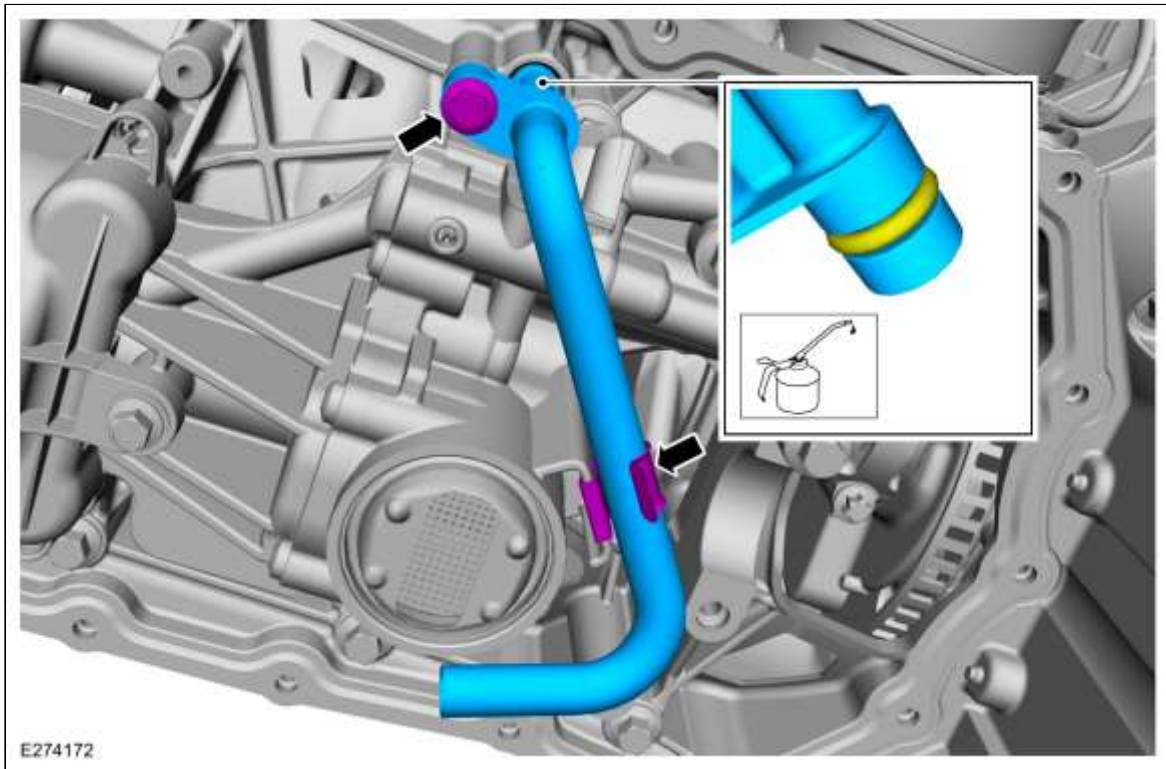

8. **N.B.:** Zorg dat de pasvlakken schoon en vrij van verontreinigingen zijn.

1. Algemene Uitrusting: Kunststof schraper
2. Materialen: Primer H-BW / CU7J-BNDRT-AA/CA

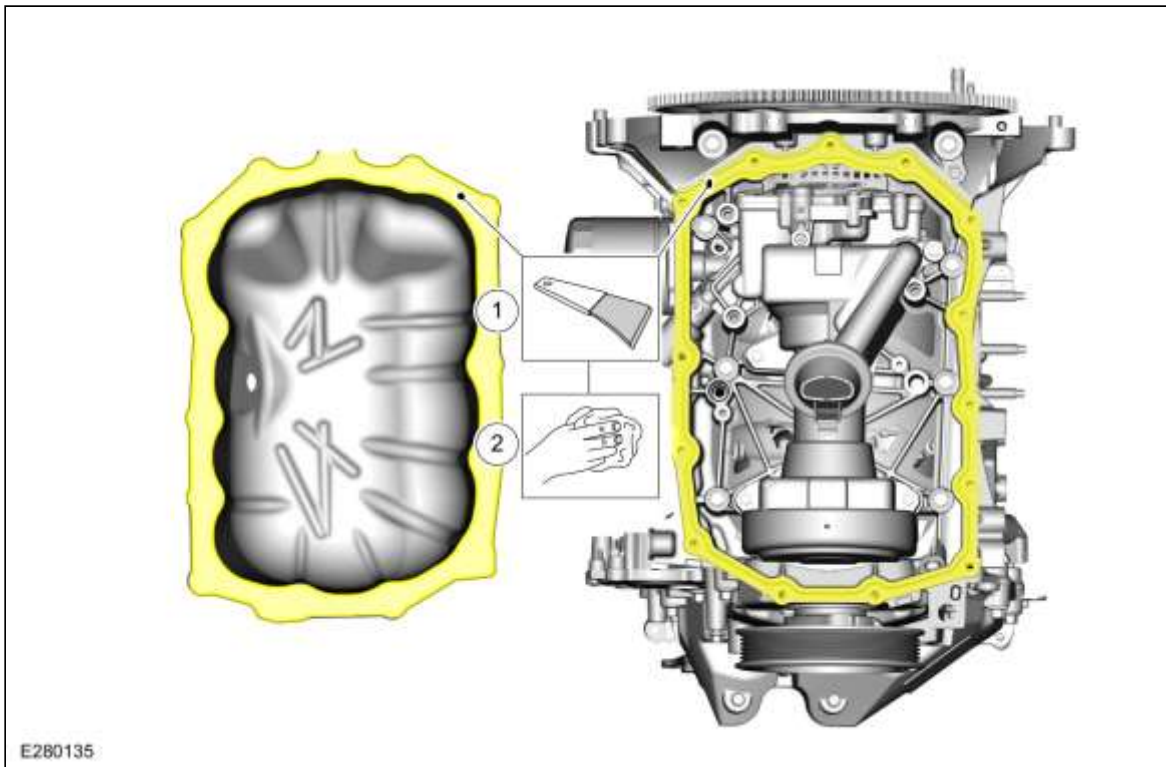

9. **N.B.:** Breng een nieuw onderdeel aan.

N.B.: Zorg dat de pasvlakken schoon en vrij van verontreinigingen zijn.

N.B.: Het onderdeel moet binnen 10 minuten na het aanbrengen van het afdichtmiddel worden aangebracht.

Speciaal servicegereedschap gebruiken: 303-1668 Sealer Gun, Front Cover.
 Materialen: Silicone Sealant LB-AX / Silicone Sealant LB-AX (WSS-M4G323-A10)

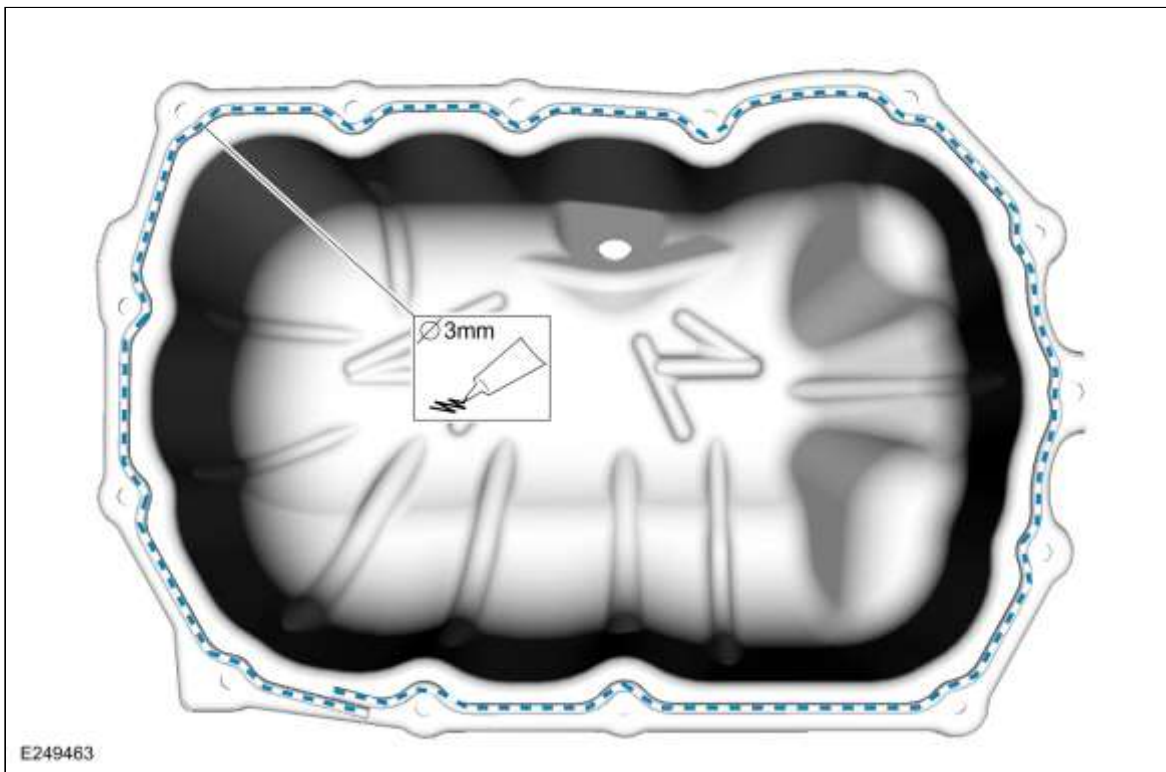

E249483

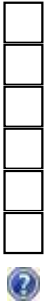

10. **N.B.:** Breng de onderdelen aan in de positie die bij het verwijderen is genoteerd.

N.B.: Sluit de elektrische connector van de module van de actieve "on-demand" koppeling aan.

N.B.: Zorg dat er nieuwe penbouten worden aangebracht.

Koppel:

Fase 1: 10 Nm

Fase 2: 10 Nm

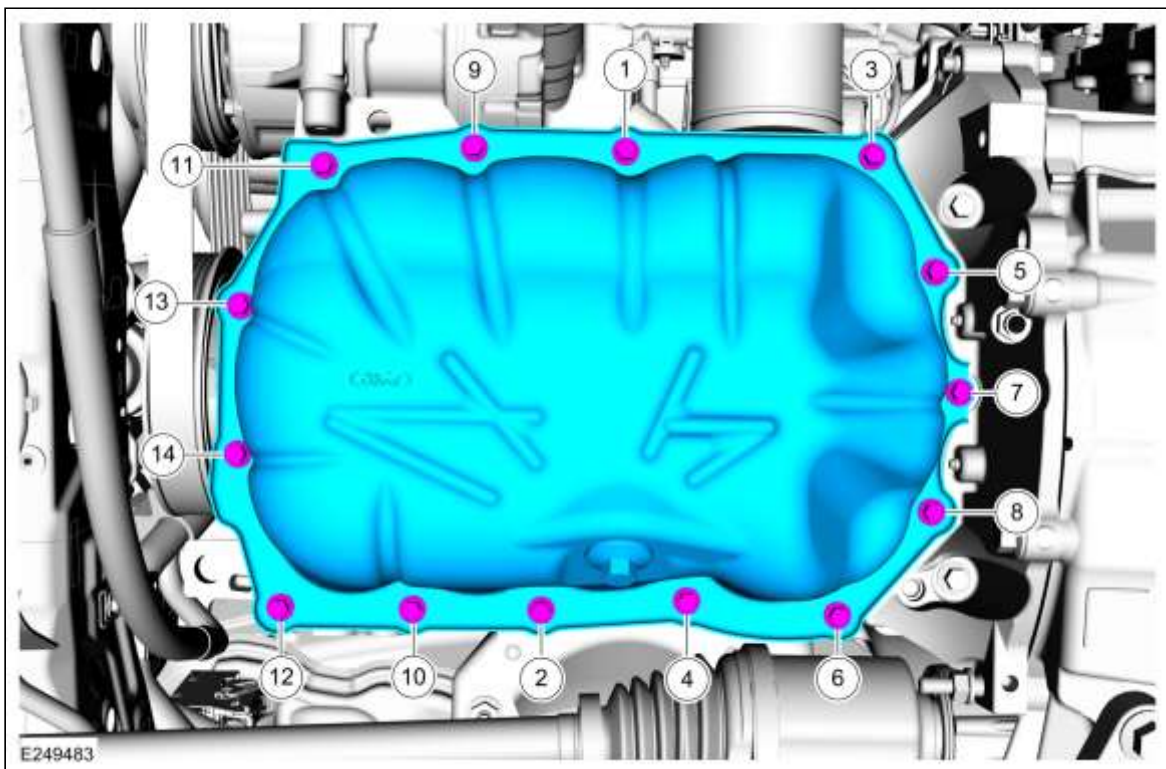

E249483



11. *Koppel:* 55 Nm

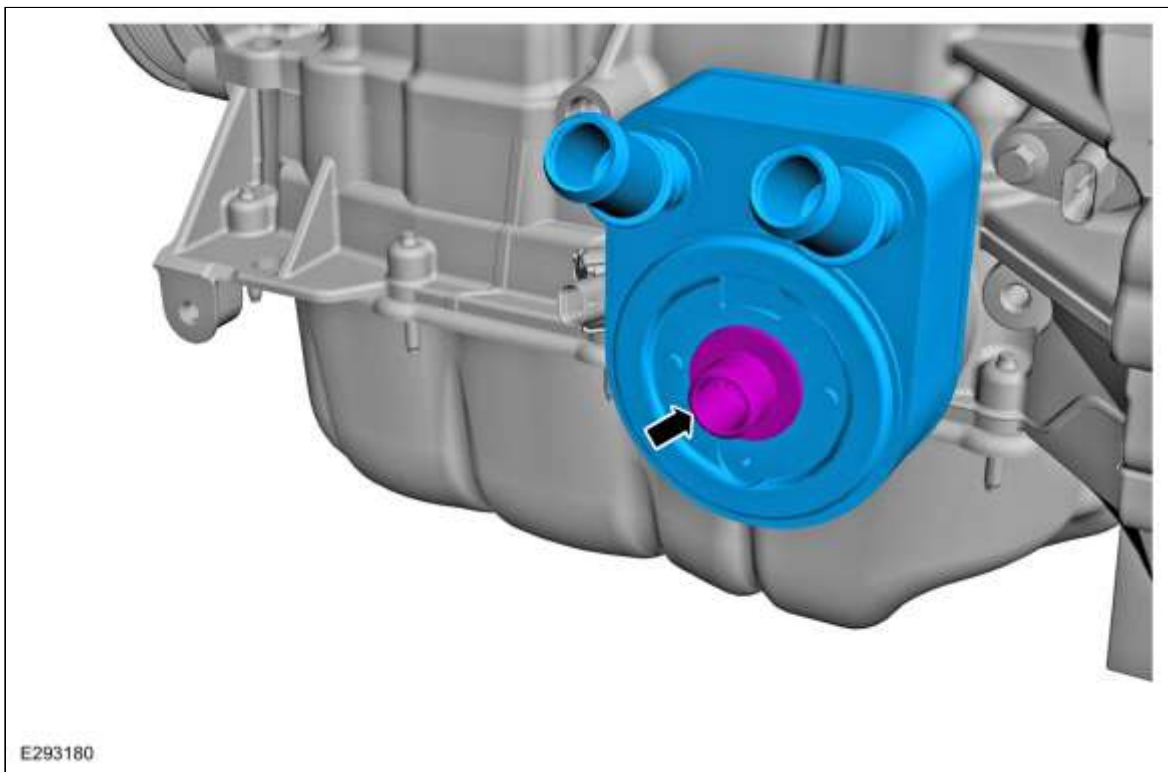

12. **N.B.:** *Breng een nieuw onderdeel aan.*

Speciaal servicegereedschap gebruiken: 303-699 Sleutel, oliefilter.
Koppel: 15 Nm

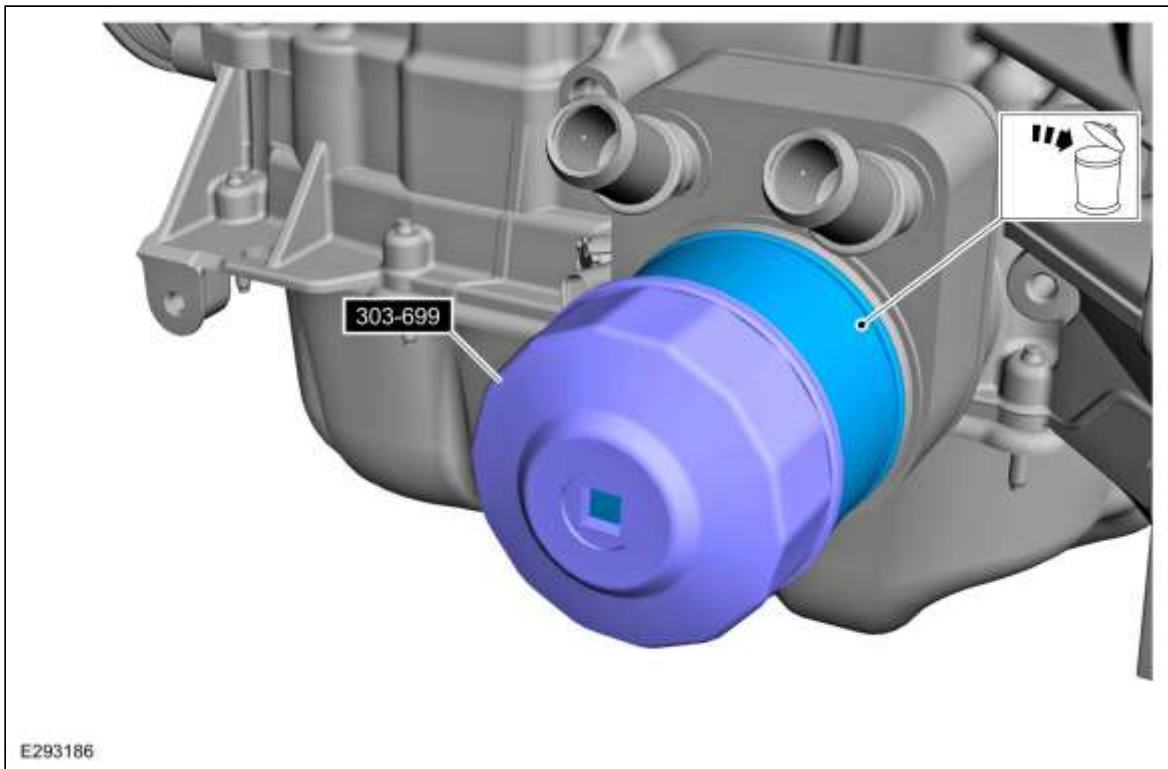

13.

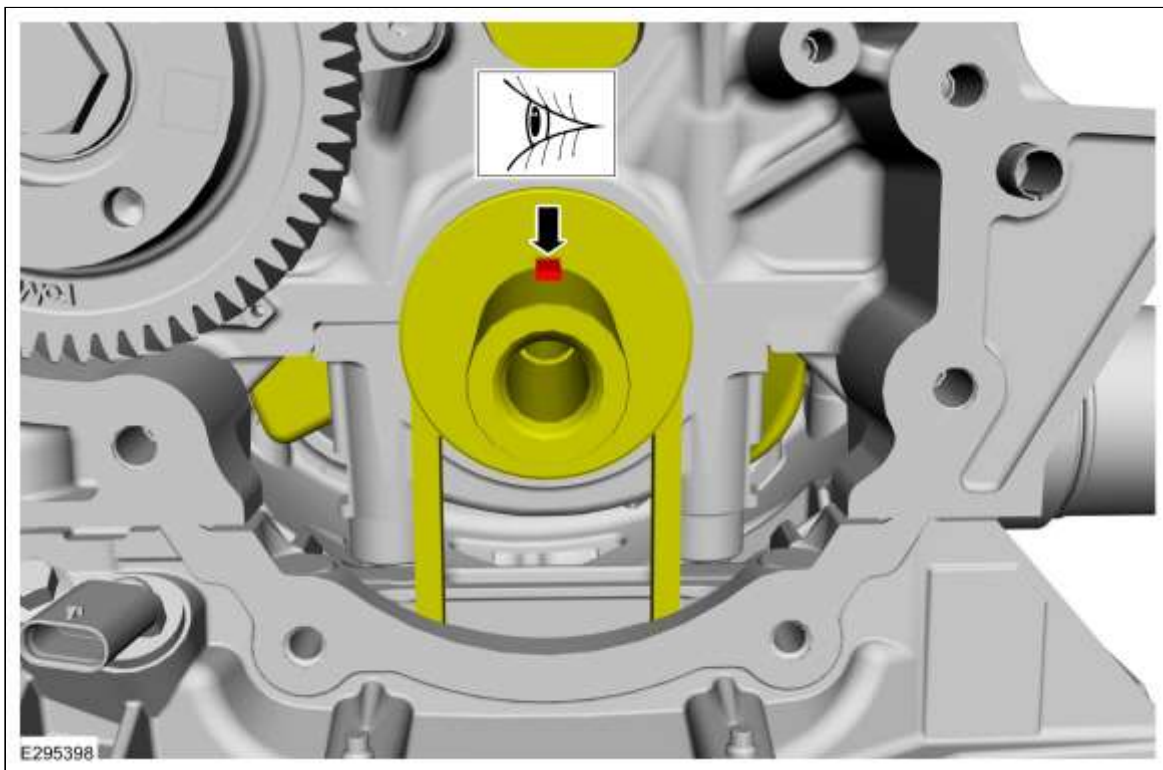

14.

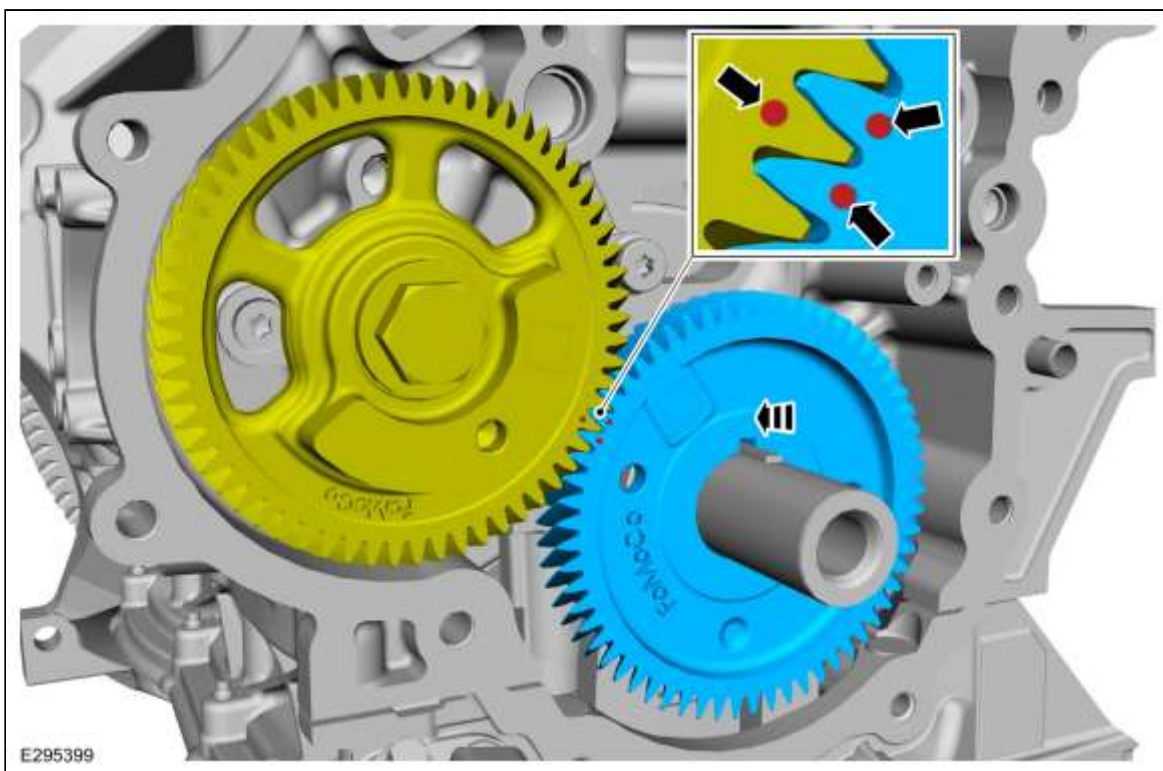

15.

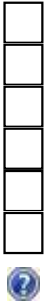
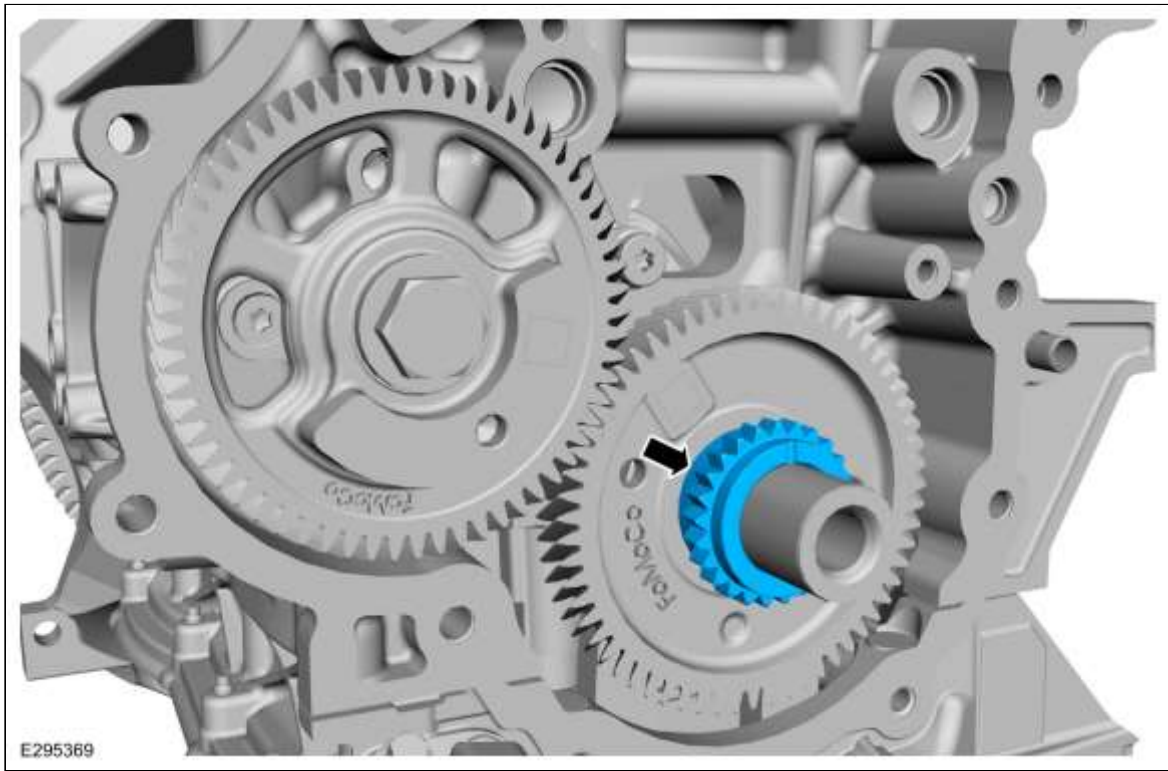

16.

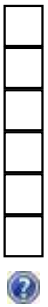
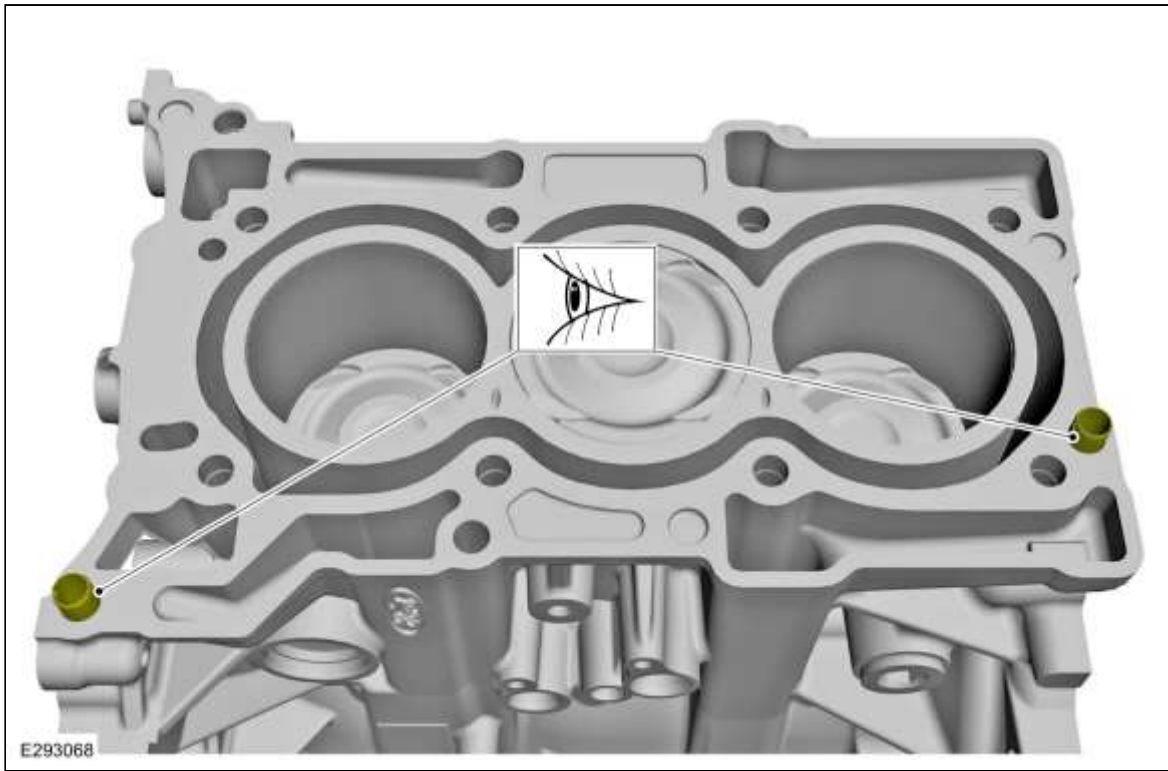

17.

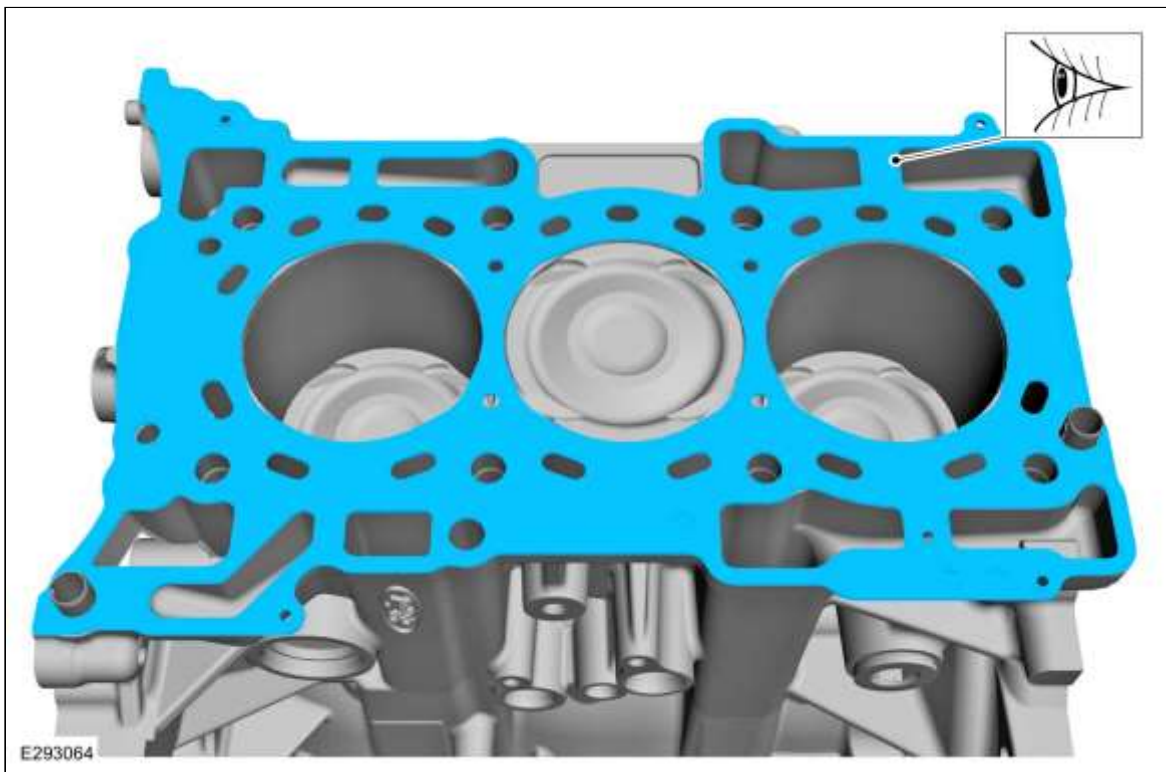

18. **KENNISGEVING:** Zorg dat er geen vloeistoffen in de schroefdraadboringen van de cilinderkopbouten aanwezig zijn.

KENNISGEVING: Zorg dat het onderdeel goed op de paspennen zit.

N.B.: Zorg dat de pasvlakken schoon en vrij van verontreinigingen zijn.

N.B.: Sluit de elektrische connector van de module van de actieve "on-demand" koppeling aan.

Koppel:

Fase 1: 5 Nm

Fase 2: 10 Nm

Fase 3: 40 Nm

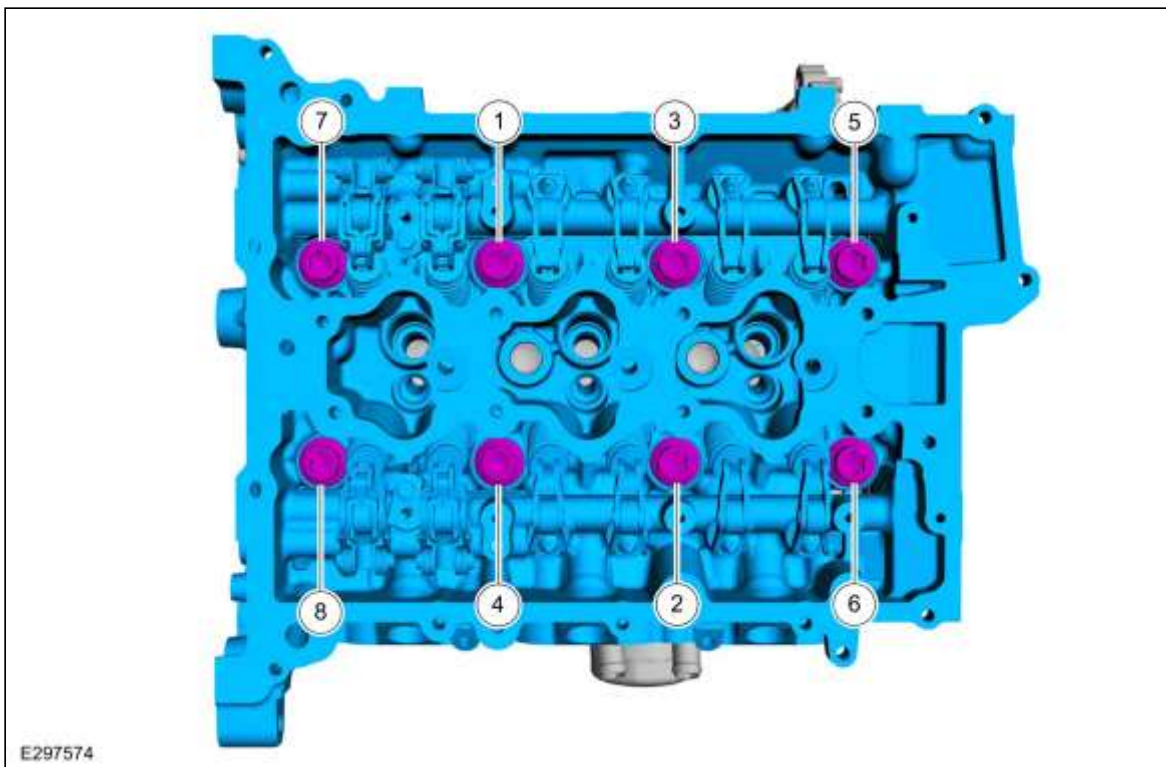

19. *Koppel:*
1:

Fase 1: Losmaken: 45°
Fase 2: 35 Nm
2:
Fase 3: Losmaken: 45°
Fase 4: 35 Nm
3:
Fase 5: Losmaken: 45°
Fase 6: 35 Nm
4:
Fase 7: Losmaken: 45°
Fase 8: 35 Nm
5:
Fase 9: Losmaken: 45°
Fase 10: 35 Nm
6:
Fase 11: Losmaken: 45°
Fase 12: 35 Nm
7:
Fase 13: Losmaken: 45°
Fase 14: 35 Nm
8:
Fase 15: Losmaken: 45°
Fase 16: 35 Nm

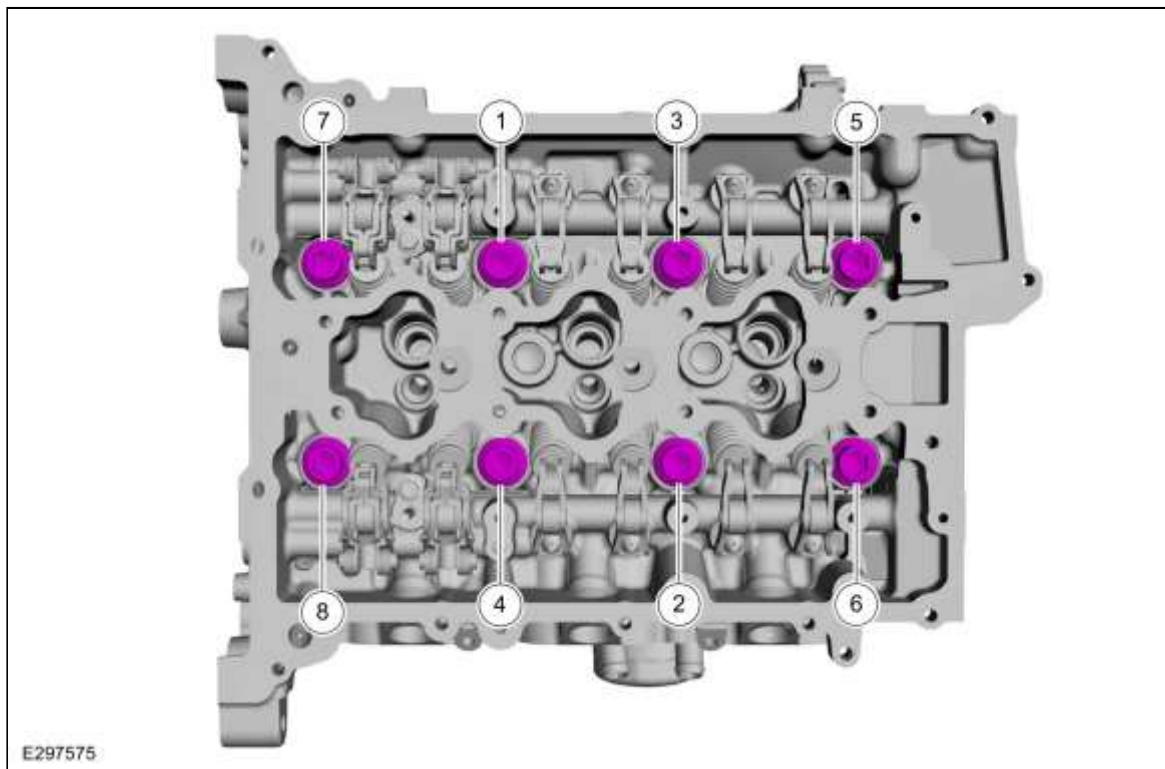

20. *Koppel:*

Fase 1: 90°
Fase 2: 90°

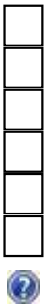
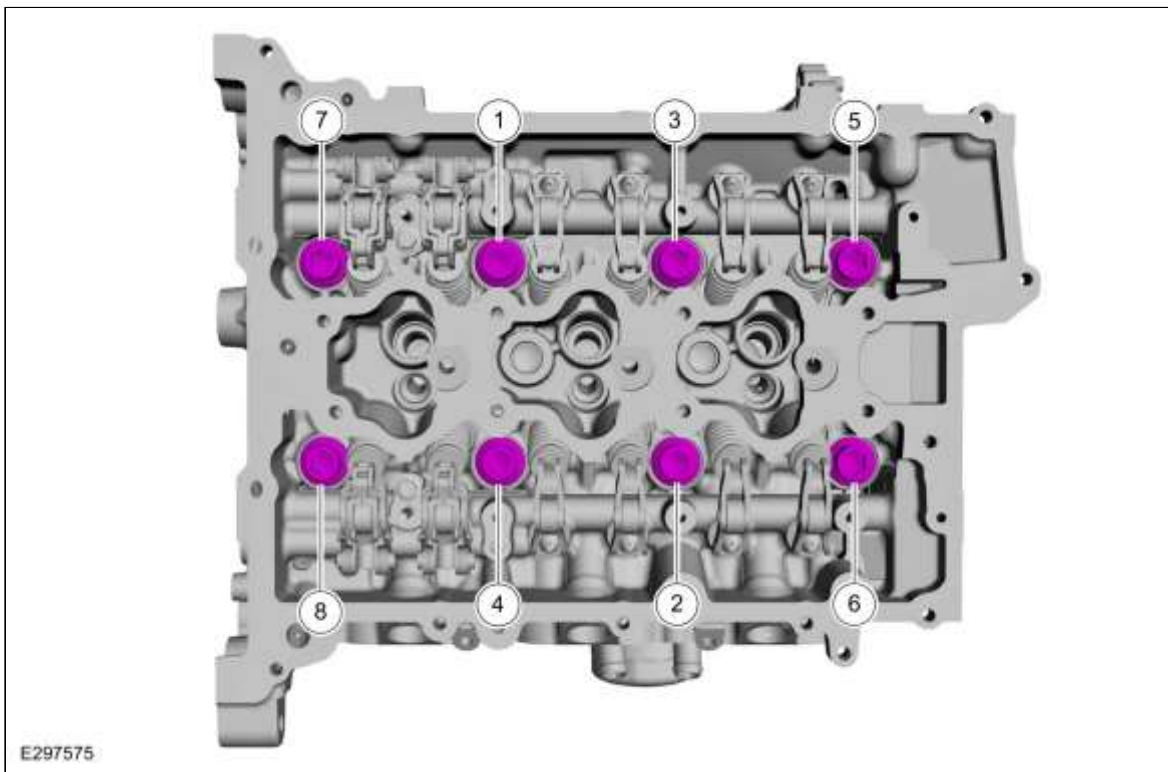

21. **KENNISGEVING:** Zorg ervoor dat de paspennen blijven aangebracht.

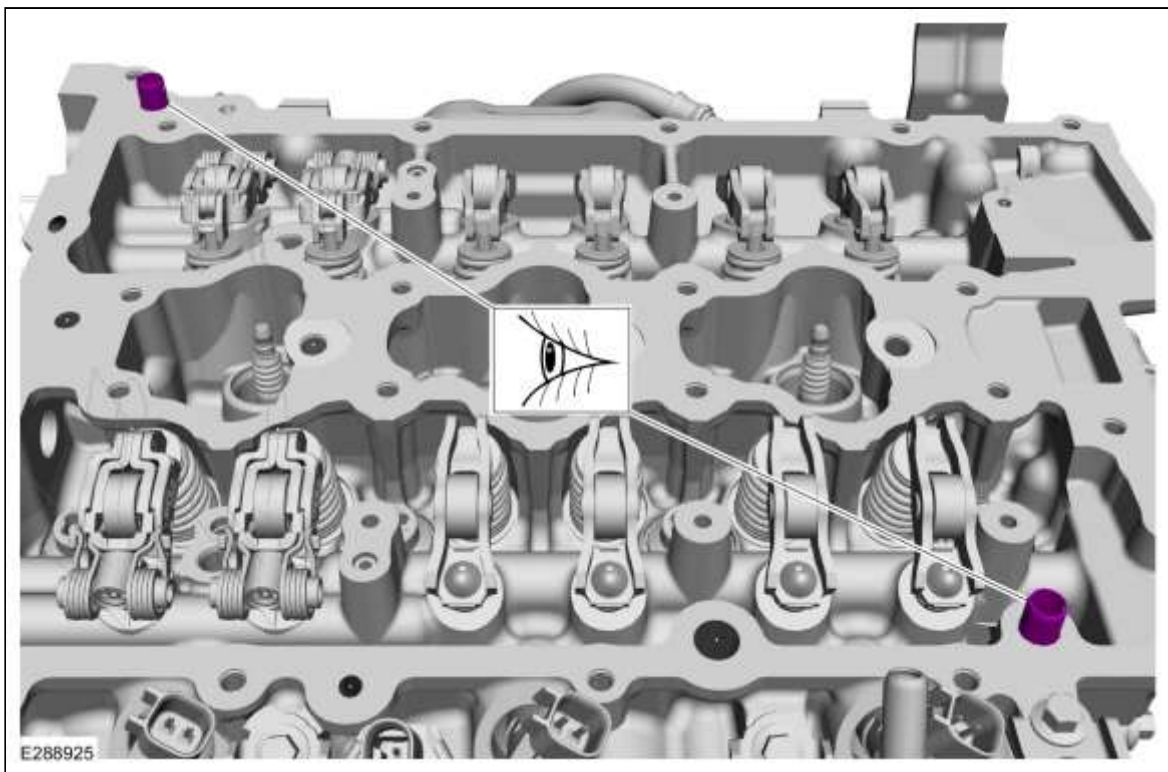

22.

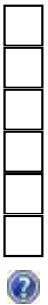
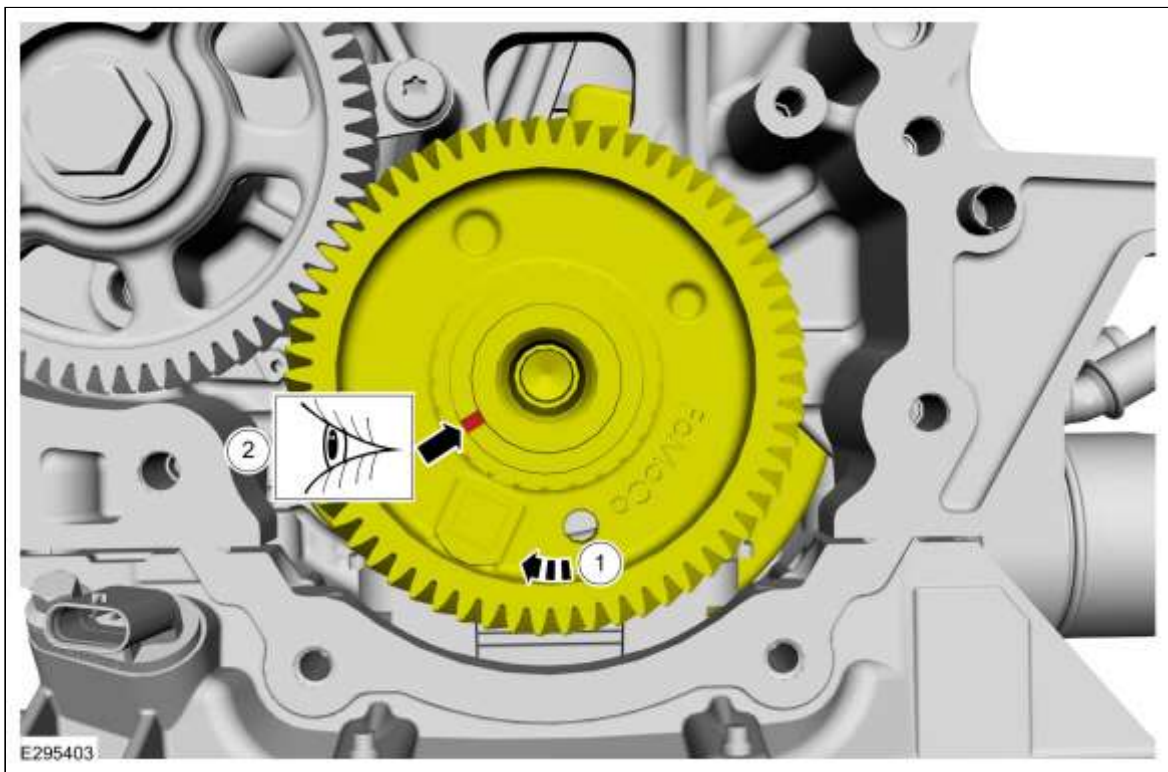

23. **N.B.:** Zorg dat de pasvlakken schoon en vrij van verontreinigingen zijn.

N.B.: Breng een nieuw onderdeel aan.

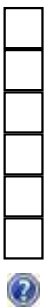
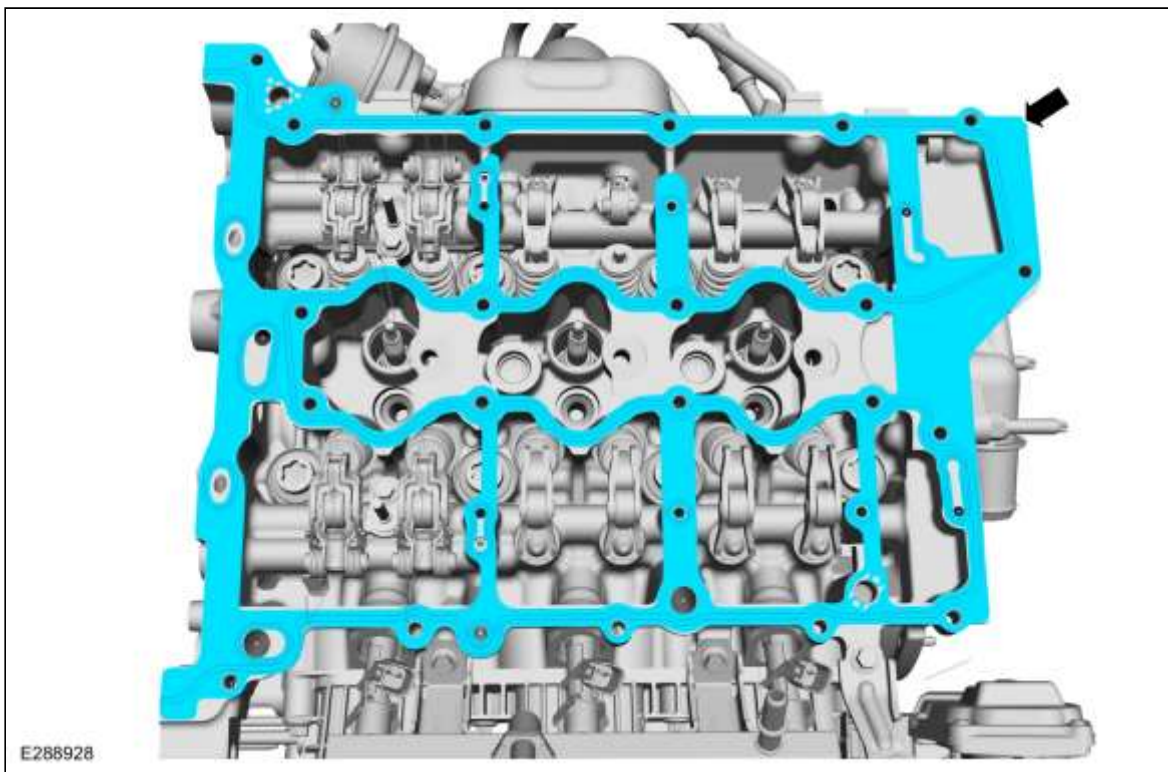

24.

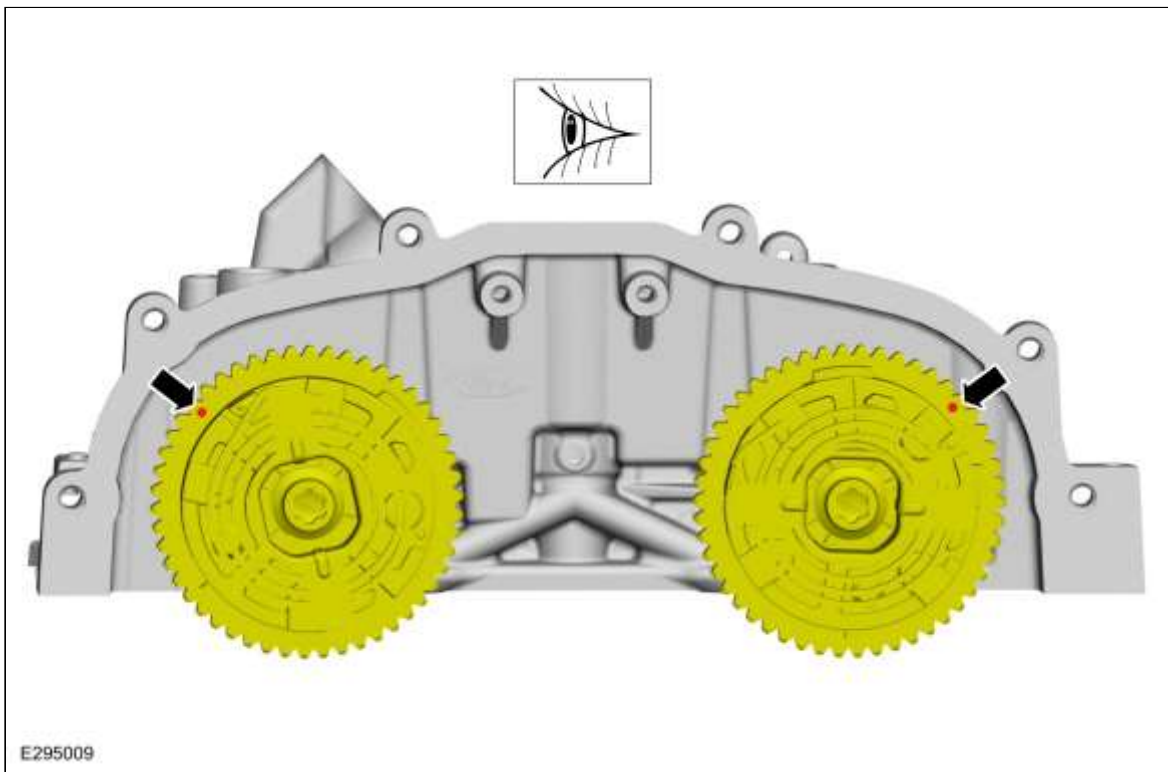

25. **N.B.:** Sluit de elektrische connector van de module van de actieve "on-demand" koppeling aan.

Koppel:

- Fase 1: 5 Nm
- Fase 2: 10 Nm
- Fase 3: 10 Nm
- Fase 4: 30°

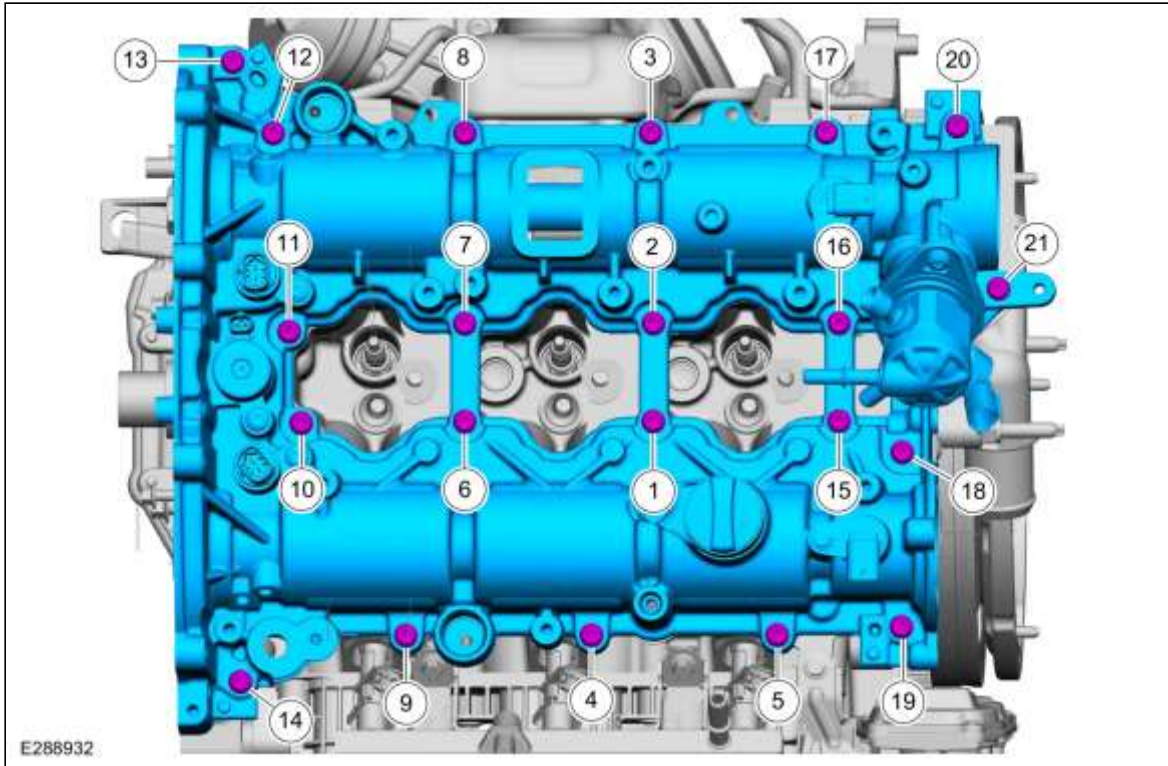

26. Speciaal gereedschap aanbrengen: 303-1649 Locking Tool, Camshaft.

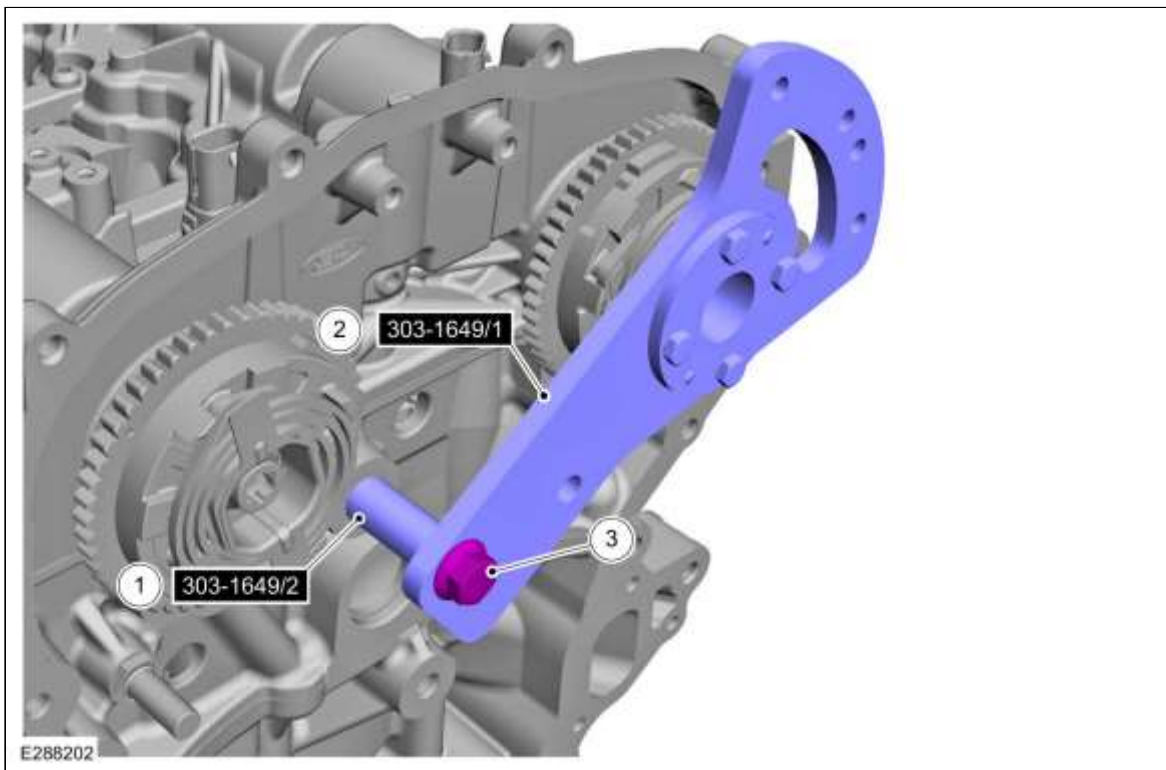

27. **N.B.:** Zorg ervoor dat het juiste speciale gereedschap wordt gebruikt om de bussen, tot op de juiste diepte, te plaatsen.

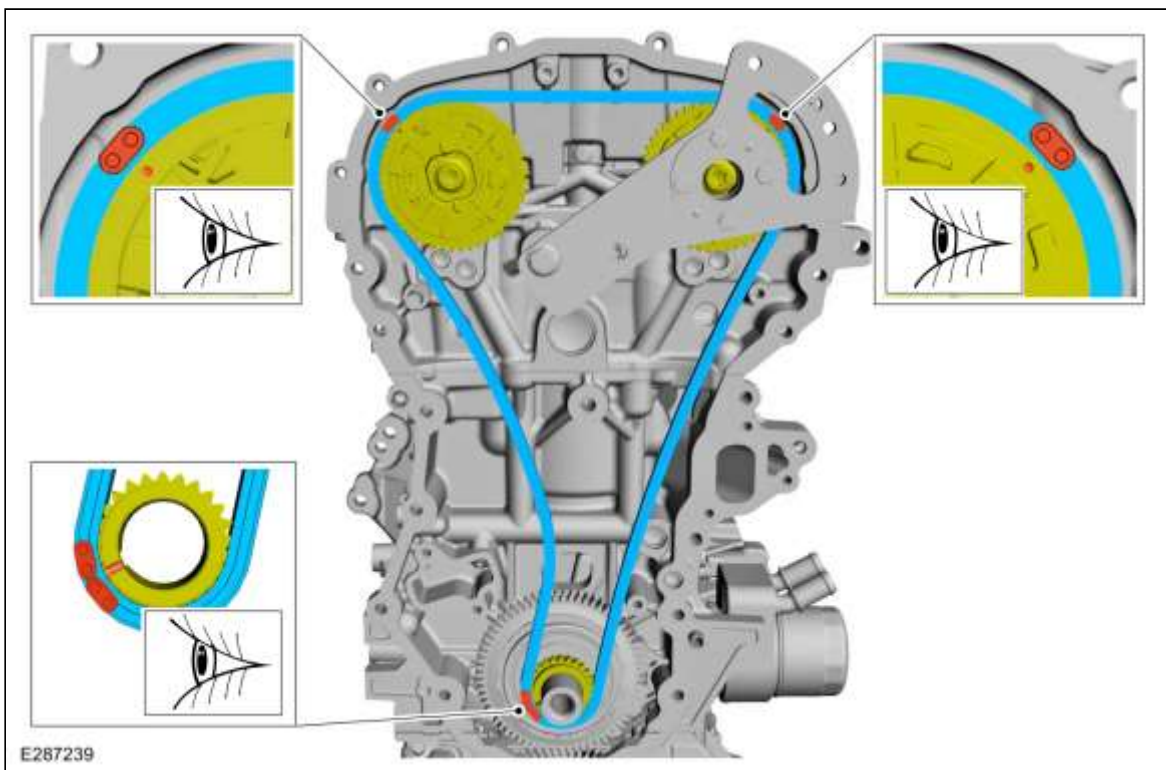

28. **N.B.:** Sluit de elektrische connector van de module van de actieve "on-demand" koppeling aan.
 Koppel: 10 Nm

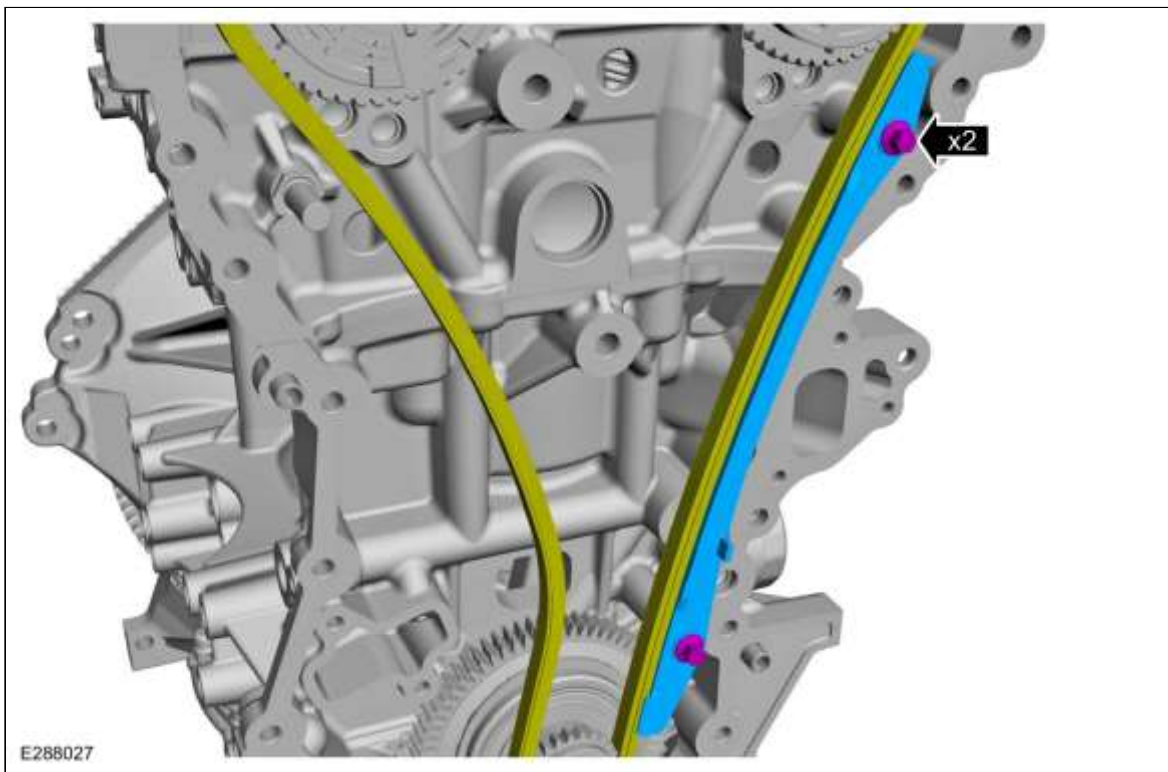

29.

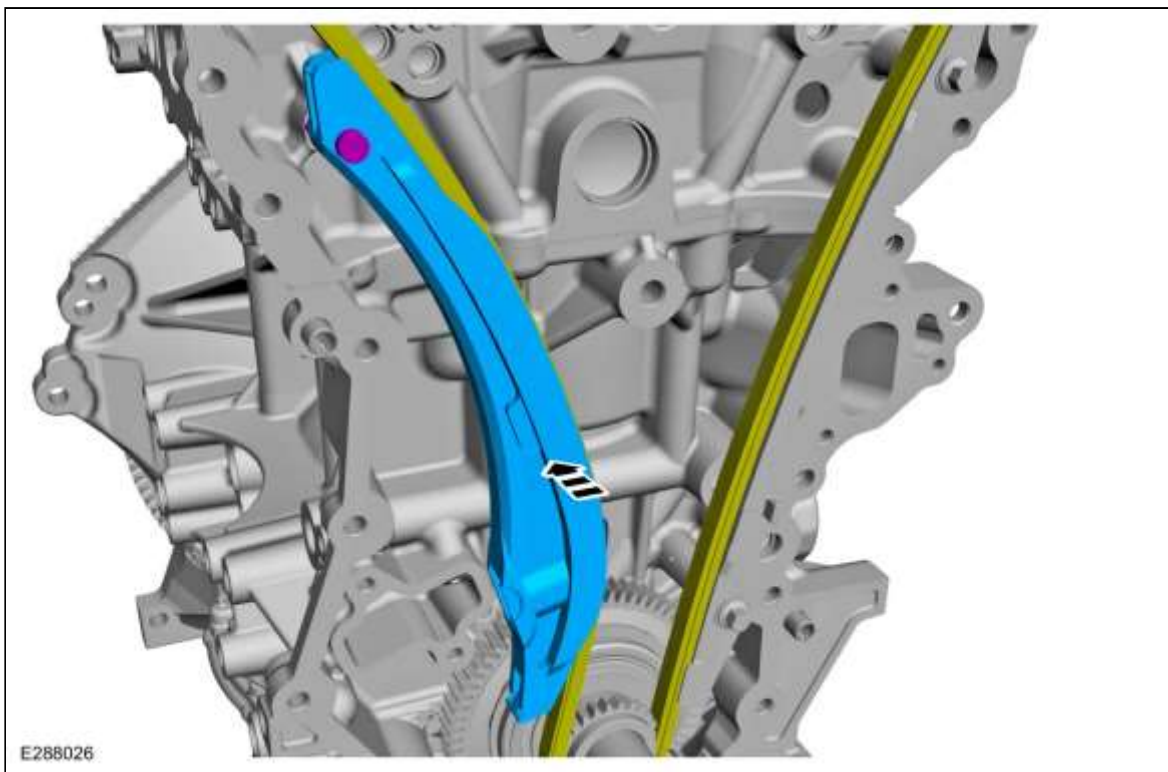

30. **N.B.:** Sluit de elektrische connector van de module van de actieve "on-demand" koppeling aan.

Koppel: 10 Nm

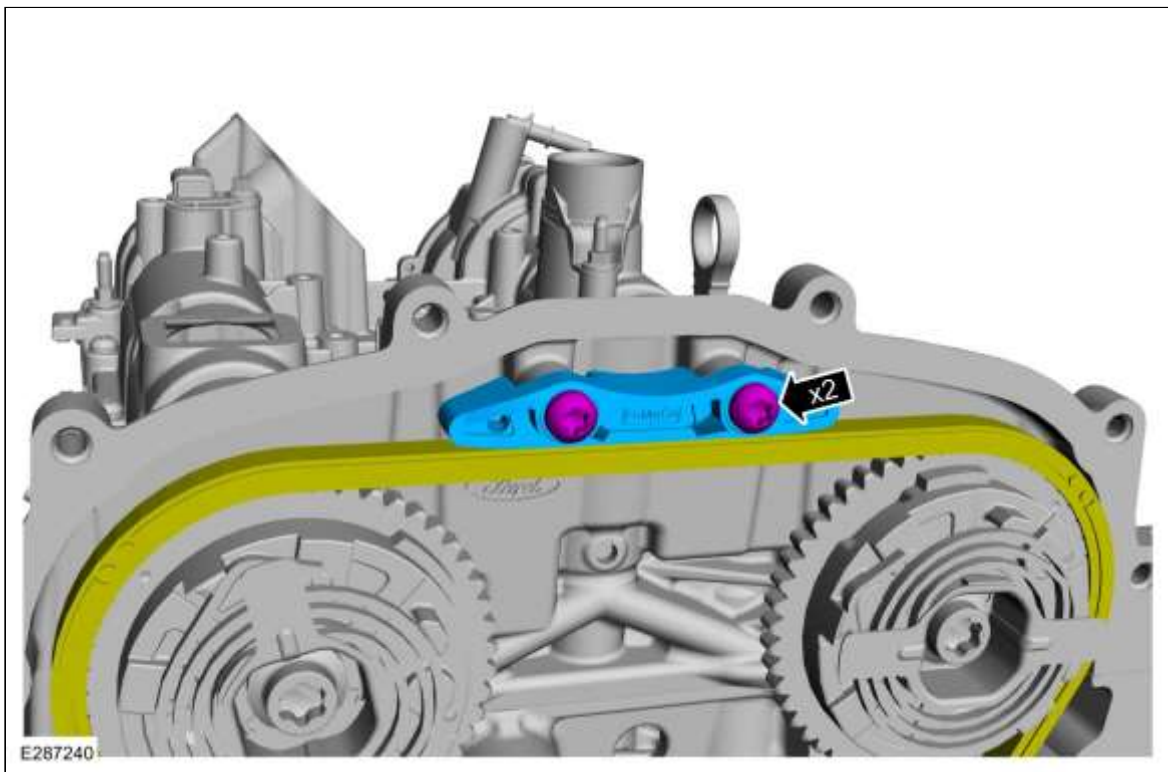

31. **⚠ WAARSCHUWING:** De spanner staat onder veerkracht. Ga voorzichtig met de spanner om. Het niet opvolgen van dit voorschrift kan tot ernstig persoonlijk letsel leiden.

1. *Koppel:* 10 Nm

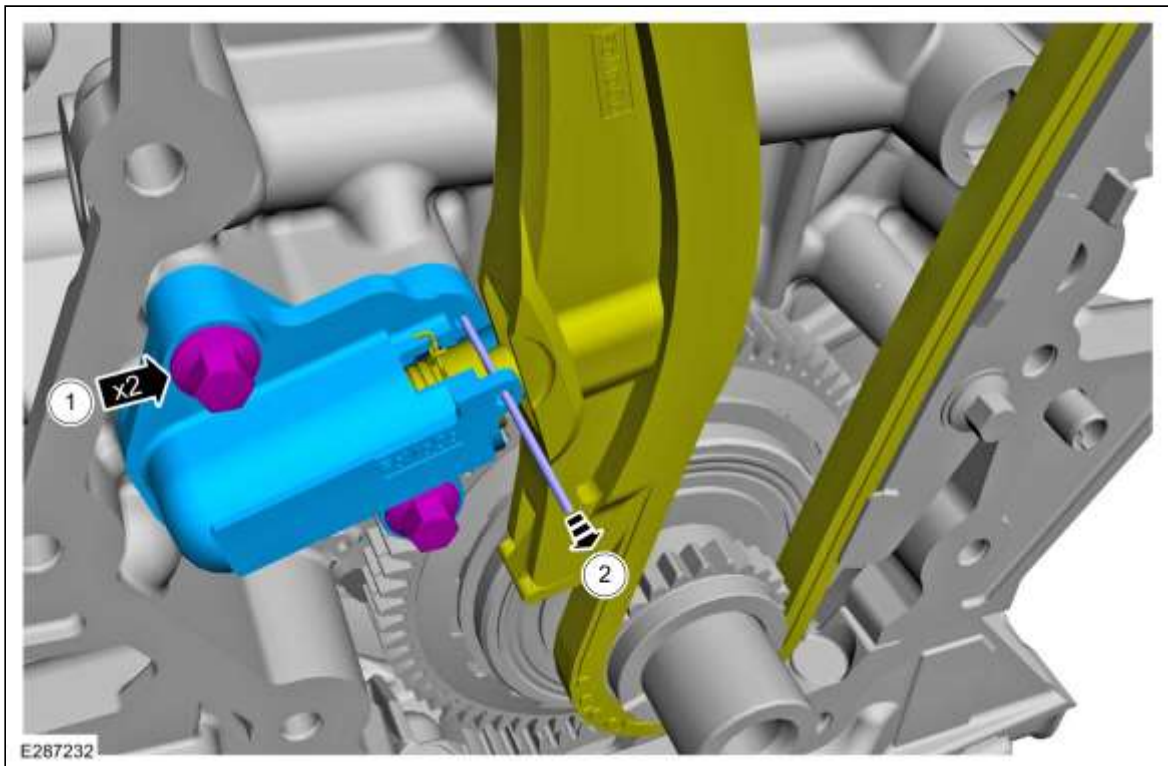

32. Speciaal gereedschap verwijderen: 303-1649 Locking Tool, Camshaft.

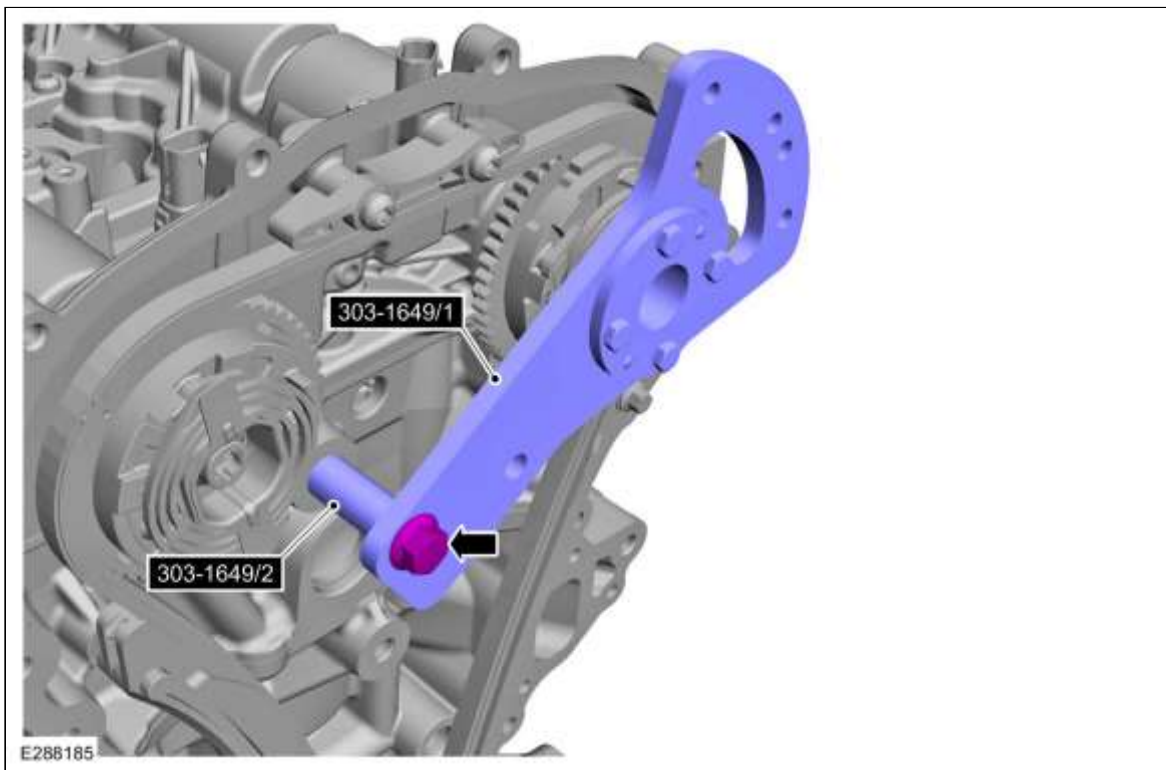

33. **N.B.:** Zorg ervoor dat het juiste speciale gereedschap wordt gebruikt om de bussen, tot op de juiste diepte, te plaatsen.

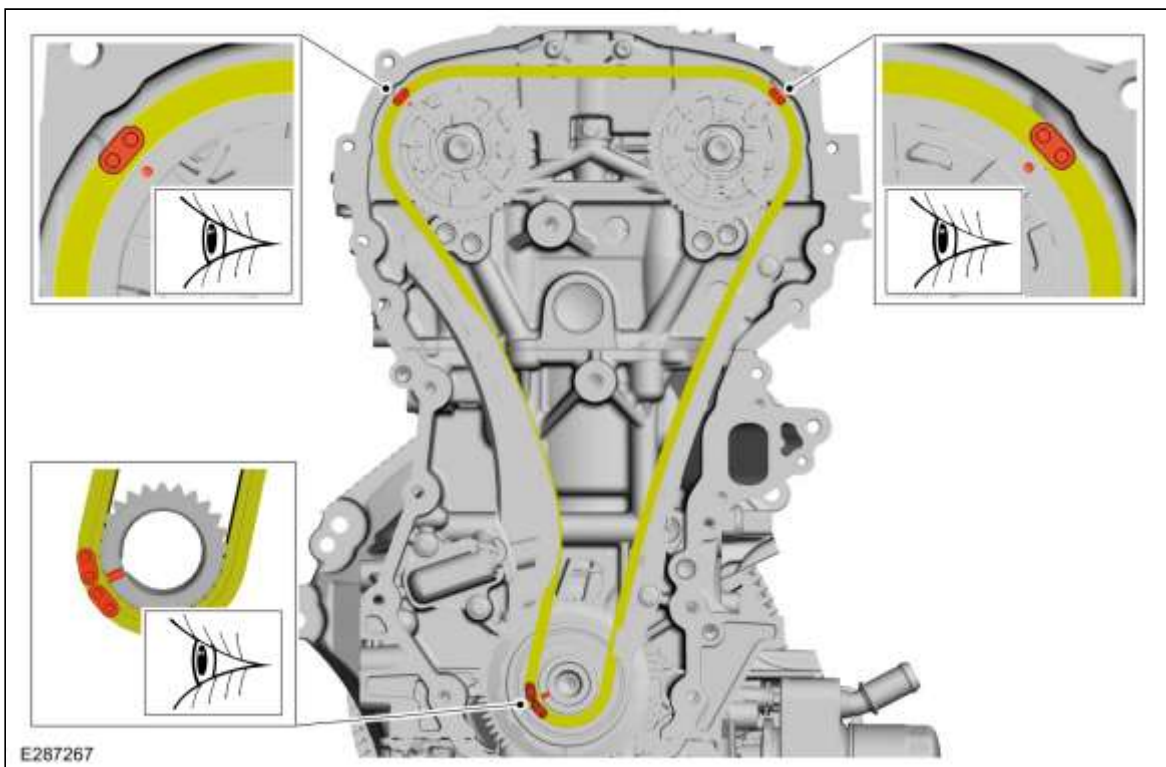

34. **KENNISGEVING:** Controleer of de pasvlakken schoon en vrij van corrosie en vreemd materiaal zijn.

1. Algemene Uitrusting: Kunststof schraper
2. Materialen: Primer H-BW / CU7J-BNDRT-AA/CA

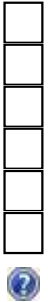
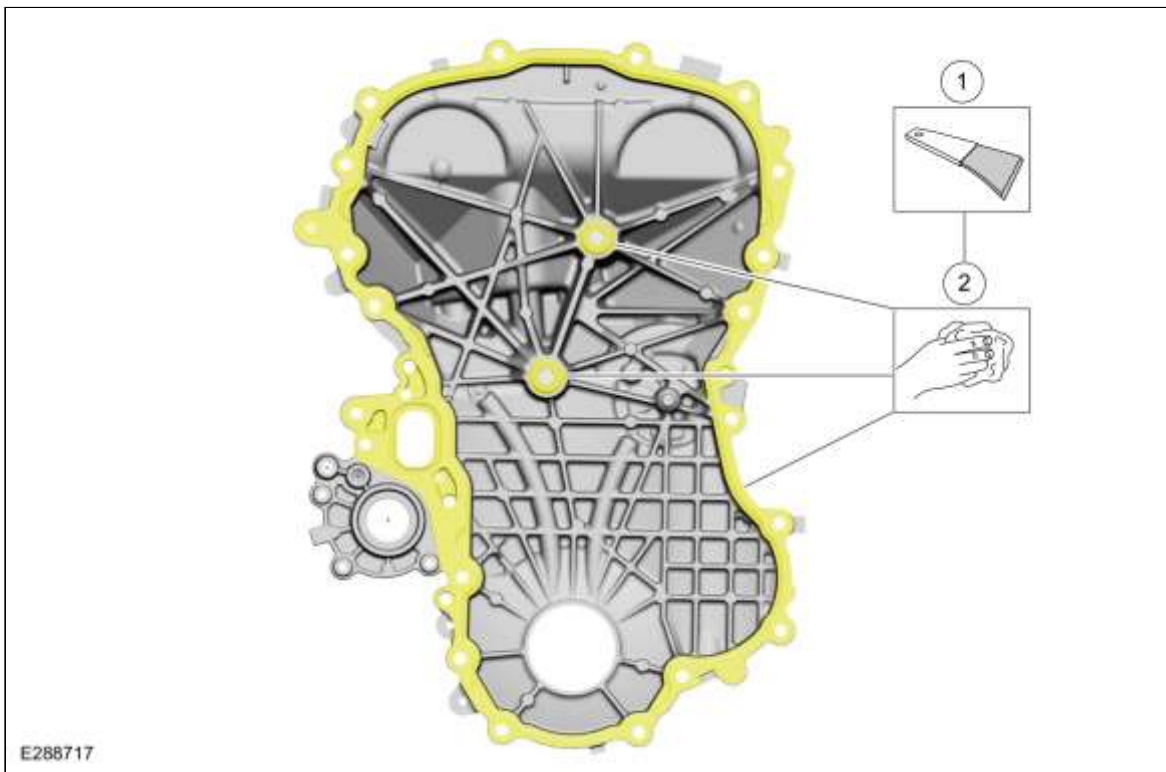

35. **KENNISGEVING:** Controleer of de pasvlakken schoon en vrij van corrosie en vreemd materiaal zijn.

N.B.: Voordat u het onderdeel aanbrengt, verwijdert u alle sporen van afdichtmiddel en reinigt en ontvet u de randen van de pakking grondig.

1. Algemene Uitrusting: Kunststof schraper
2. Materialen: Primer H-BW / CU7J-BNDRT-AA/CA

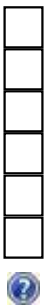
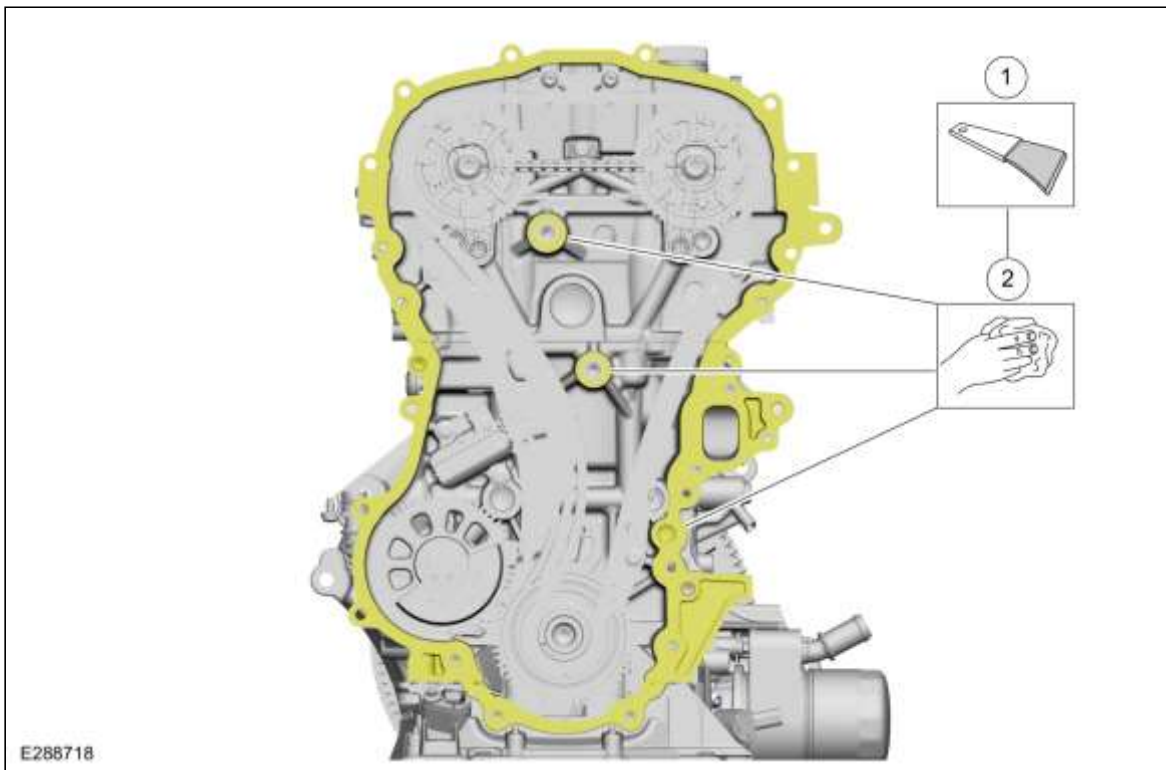

36. **KENNISGEVING:** Zorg ervoor dat de paspennen blijven aangebracht.

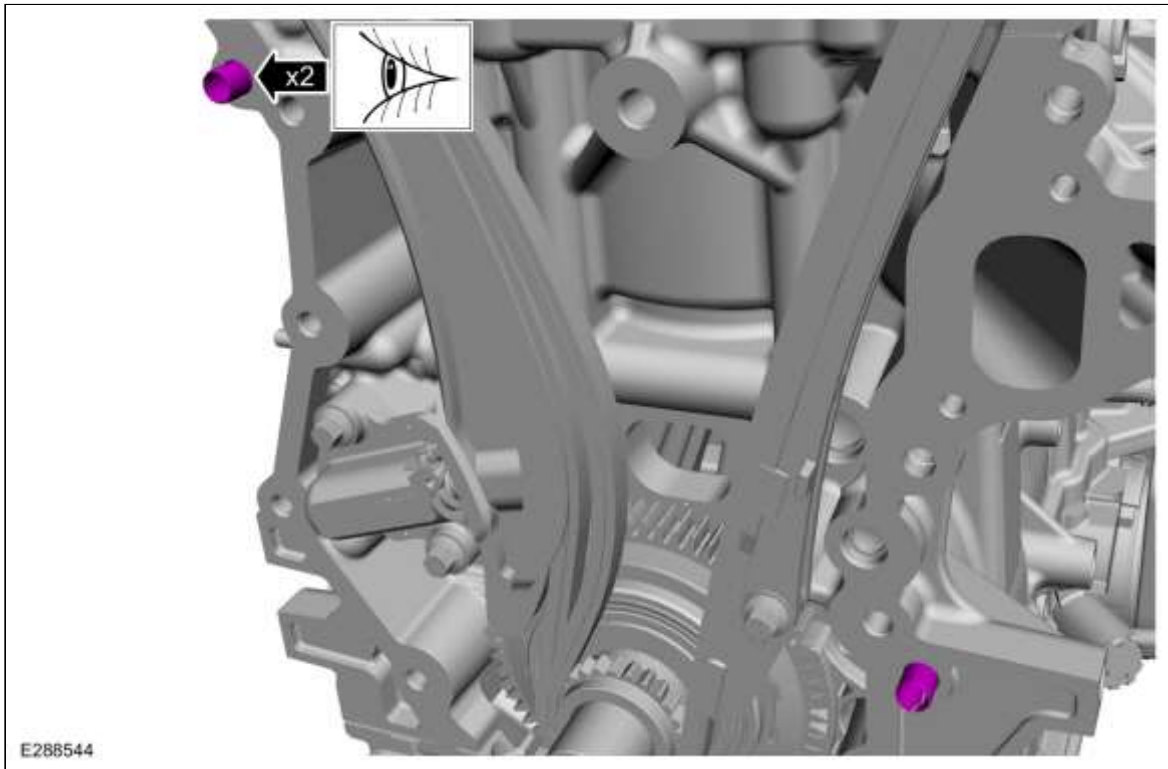

37. **N.B.:** Zorg dat een nieuwe O-ring wordt aangebracht.

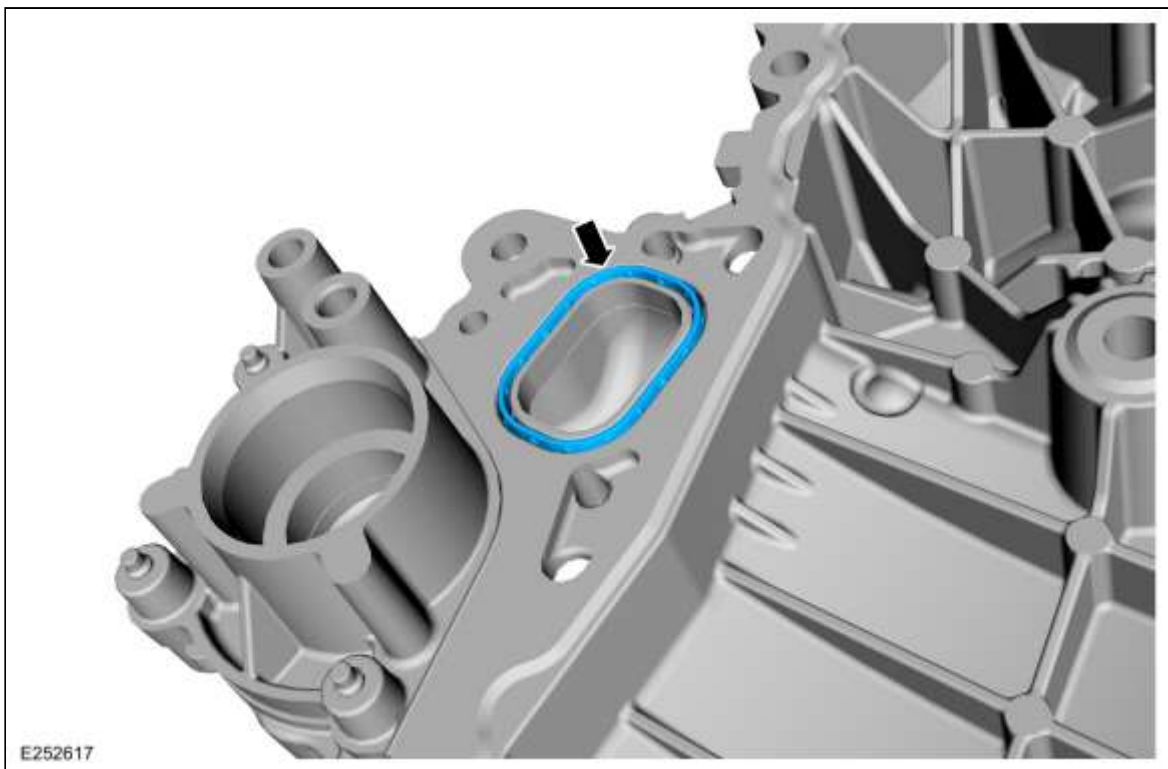

38. **N.B.:** Het onderdeel moet binnen 10 minuten na het aanbrengen van het afdichtmiddel worden aangebracht.



Voltooi deze stap binnen: 10min
 Speciaal servicegereedschap gebruiken: 303-1668 Sealer Gun, Front Cover.
 Materialen: Silicone Sealant LB-AX / Silicone Sealant LB-AX (WSS-M4G323-A10)

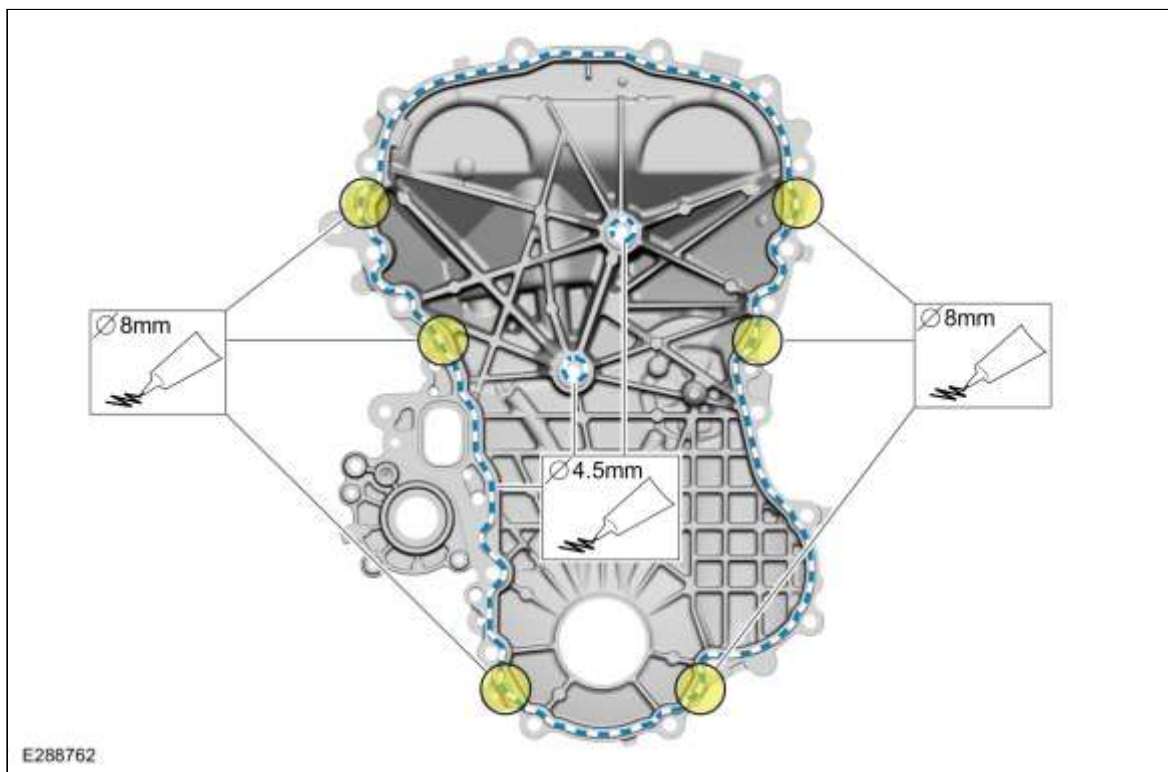

39. **N.B.:** Sluit de elektrische connector van de module van de actieve "on-demand" koppeling aan.

N.B.: Het onderdeel moet binnen 10 minuten na het aanbrengen van het afdichtmiddel worden aangebracht.

N.B.: Draai de bouten gedurende deze fase uitsluitend handvast.

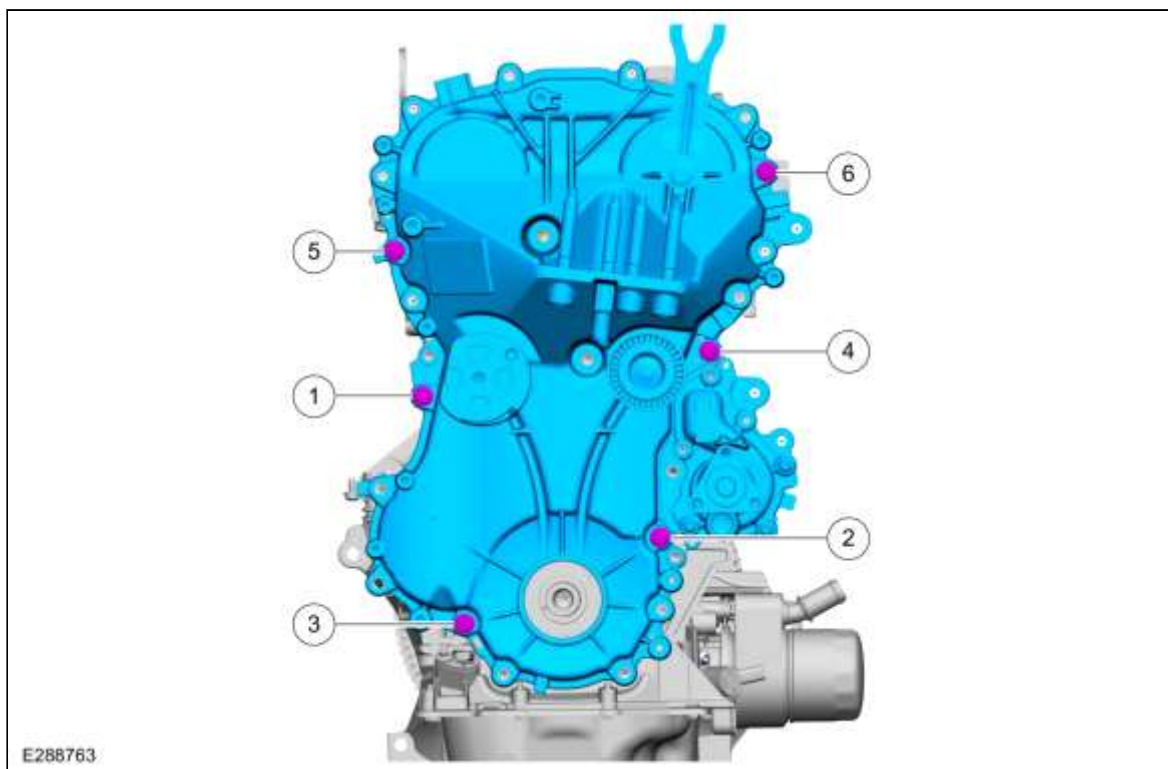

40. 1. Koppel:
 1, 2:
 Fase 1: 30 Nm
 Fase 2: 90°
 Fase 3: 5°
 3 - 22: 24 Nm
 2. Koppel:
 3 - 22: 24 Nm

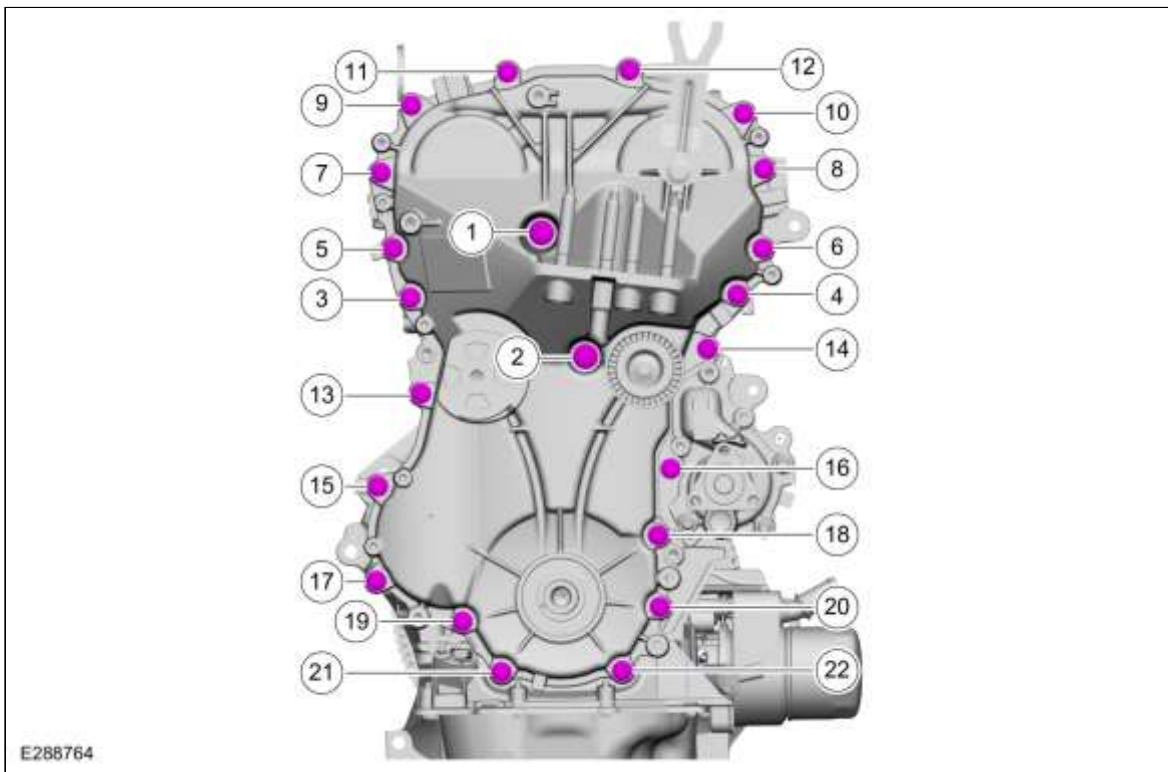

41. **N.B.:** *Breng een nieuw onderdeel aan.*

Speciaal servicegereedschap gebruiken: 303-1645 Installer, Front Crankshaft Seal.

[Klik hier om een video over deze procedure te bekijken.](#)

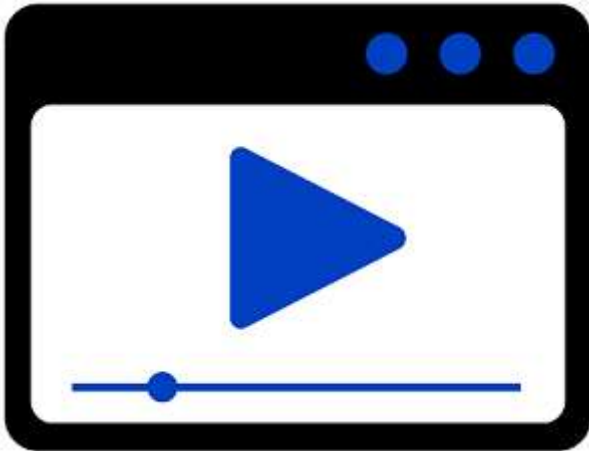

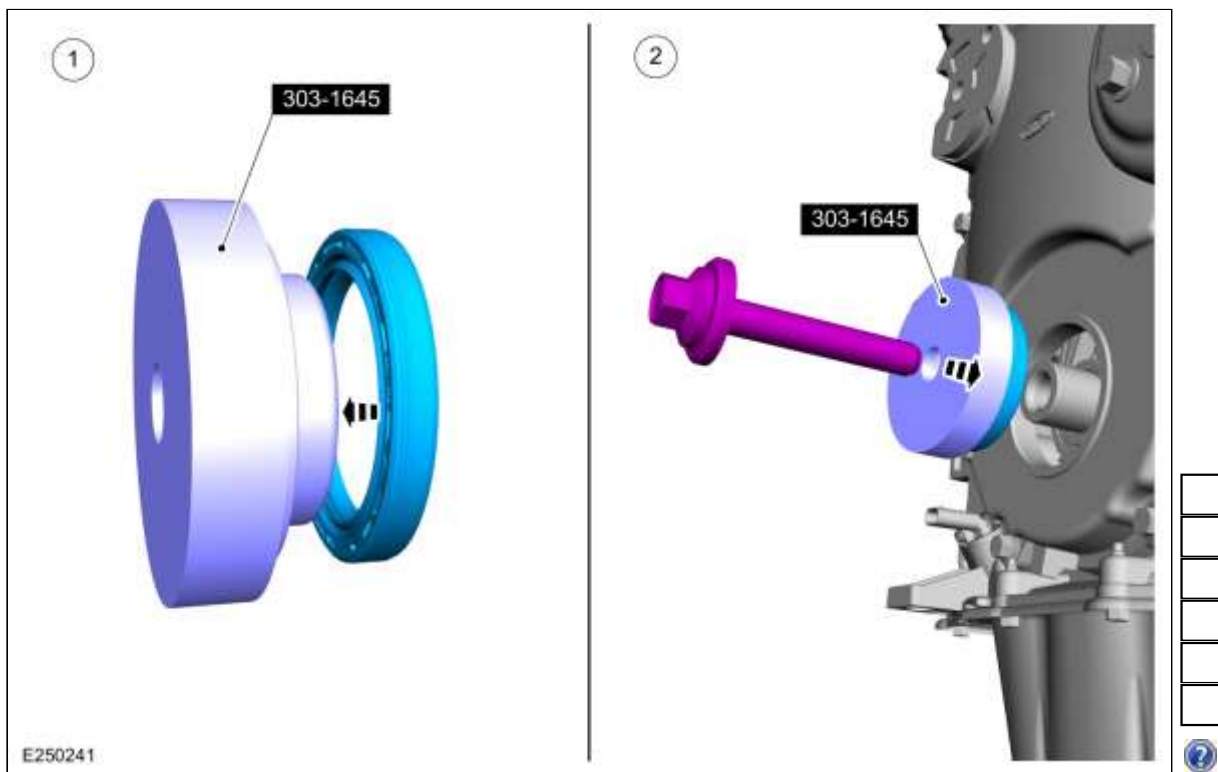

42. **N.B.:** Zorg dat de pasvlakken schoon en vrij van verontreinigingen zijn.

1. Algemene Uitrusting: Kunststof schraper
2. Materialen: Primer H-BW / CU7J-BNDRT-AA/CA

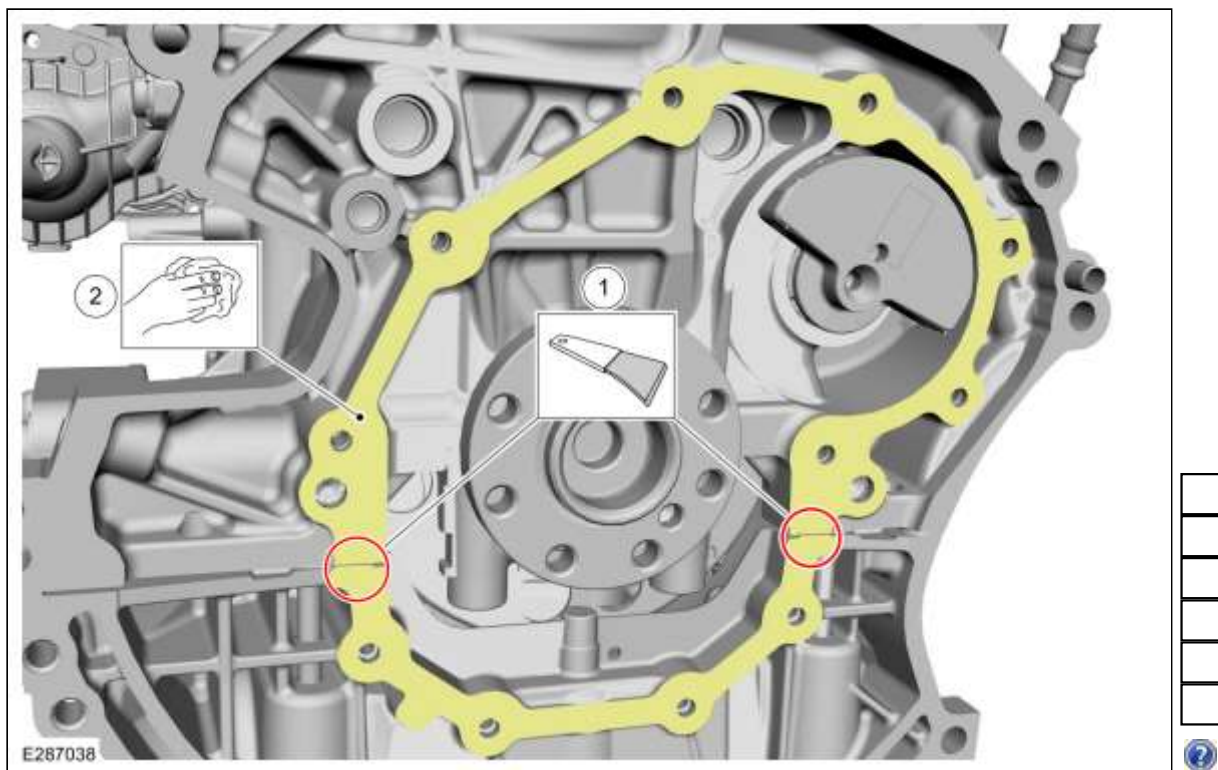

43. **N.B.:** Het onderdeel moet binnen 10 minuten na het aanbrengen van het afdichtmiddel worden aangebracht.



Voltooi deze stap binnen: 10min

Speciaal servicegereedschap gebruiken: 303-1668 Sealer Gun, Front Cover.

Materialen: Silicone Sealant LB-AX / Silicone Sealant LB-AX (WSS-M4G323-A10)

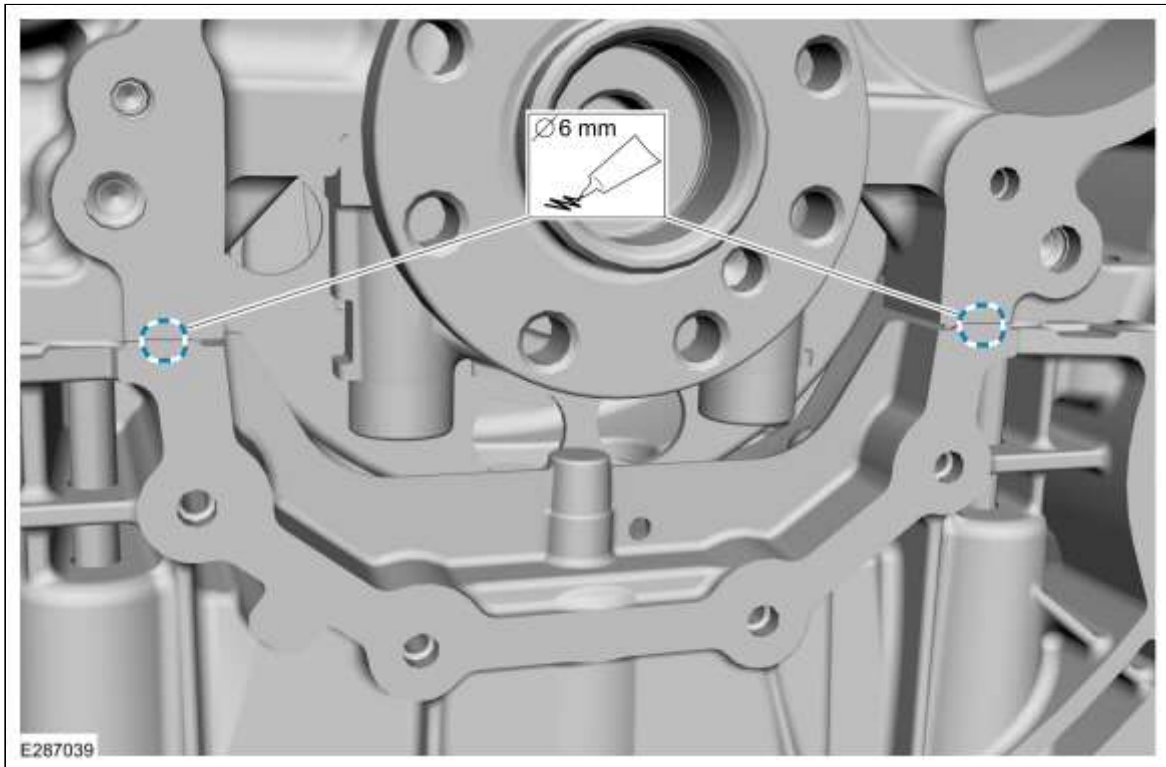

44. **N.B.:** Breng een nieuw onderdeel aan.

N.B.: Sluit de elektrische connector van de module van de actieve "on-demand" koppeling aan.

N.B.: Haal alle bouten handvast aan alvorens ze op aanhaalmoment aan te halen.

Koppel: 10 Nm

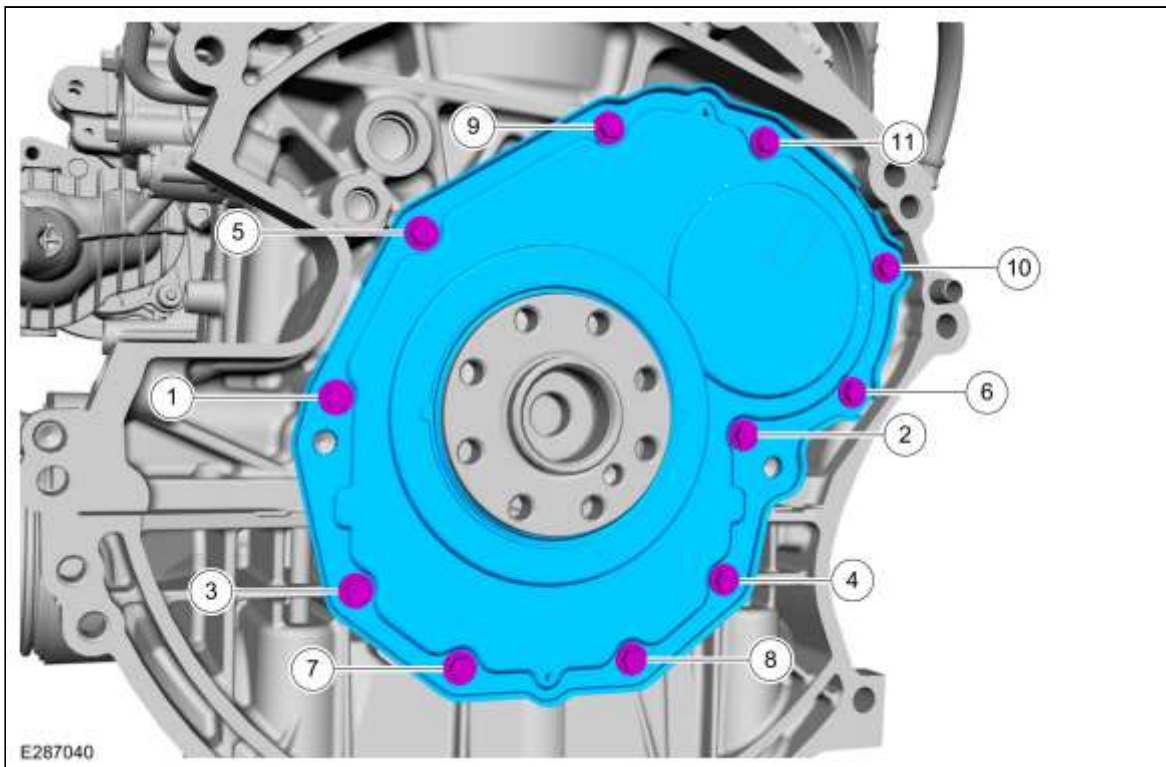

8-traps automatische transmissie – 8F24:

45. **N.B.:** Haal alle bouten handvast aan alvorens ze op aanhaalmoment aan te halen.

Speciaal gereedschap aanbrengen: 303-1643 Locking Tool, Flywheel.

Koppel:

Fase 1: 10 Nm

Fase 2: 20 Nm

Fase 3: 30 Nm
Fase 4: 90°

